



MPGAMMA

STEEL FACTOR



ARMARIOS COMPACTOS
ARMARIOS PUPITRE



MPGAMMA



VALOR INOXIDABLE

MPGAMMA, con una consolidada tradición industrial, es una de las realidades más significativas de fundas y envolturas de acero inoxidable del panorama nacional y europeo.

Conocimiento y **aprendizaje constante** son factores que se perciben y se viven en cualquier momento del día, para garantizar e incrementar el compromiso, para ir más allá de los límites.

La **investigación continua** y la **orientación** constante hacia nuevas tecnologías productivas se concretan en la realización de cada producto.

La perfecta interacción entre inversiones, tecnología y experiencia genera un producto de calidad.

Las certificaciones cualitativas son fundamentales para poder garantizar la máxima seguridad a nuestros clientes.

Las **inversiones** y la **certificación de la empresa y del producto** son la tarjeta de visita de una empresa organizada y sólida.

Todos nuestros procesos productivos y logísticos se marcan un solo objetivo: **el equilibrio**.



CALIDAD DEL SERVICIO

- Personalización del producto, perforaciones y pre-mecanizados.
- Productos especiales a partir de diseño.
- Elevada flexibilidad.
- Tiempos de entrega rápidos.
- Amplia disponibilidad de almacén.
- Distribución directa en todo el territorio nacional y en el extranjero.
- Capacidad de satisfacer cualquier necesidad del cliente.



CALIDAD DEL PRODUCTO

- Acero inoxidable AISI 304L DIN 1.4307 EN X 2 CrNi 18-09
AISI 316L DIN 1.4404 EN X 2 CrNiMo 17-12-2.
- Soldaduras TIG, MIG, CMT y elevado grado de acabado.
- Proceso de soldadura calificado según 15614-1:2012 WPQR (Welding Procedure Qualification Record).
- Accesorios completamente de acero inoxidable.
- Protección anti-rayado de la chapa y embalaje de seguridad.
- Conformidad con las directivas más recientes para la higiene de la industria alimentaria.



CALIDAD DE LA ORGANIZACIÓN

- Producción efectuada en conformidad con las normas internacionales UNI EN ISO 9001.
- Gestión de los procesos con la máxima calidad.
- Calificación del personal.
- Programa de producción amplio y flexible.
- Instalaciones de construcción totalmente automatizadas.
- Tecnologías de producción a la vanguardia.
- Personal de soldadura cualificado según las normas UNI EN ISO 14732:2013 y UNI EN ISO 9606-1:2013.



INDICE

PRODUCTOS

4 | **ARMARIOS COMPACTOS
MONOBLOQUE STEEL PUERTA CIEGA**
SERIE SCS

10 | **ARMARIOS COMPACTOS
MONOBLOQUE STEEL PUERTA
TRANSPARENTE**
SERIE SLS

14 | **ARMARIOS PUPITRE**
SERIE LC - LD - LE

ACCESORIOS

18 | ZÓCALOS
DE ELEVACIÓN

20 | BRIDA DE ENTRADA DE CABLES EN
BAYONETA...
KIT DE RUEDAS PIVOTANTES

21 | KIT DE PIES
DE ELEVACIÓN

22 | COMPARTIMENTOS PORTACABLES
H=200 EN LA PARTE SUPERIOR

23 | TEJADILLO PARALLUVIA
HIGIÉNICO

24 | KIT PUERTA INTERNA
CON BISAGRA
KIT PRIORIDAD DE APERTURA

25 | KIT ESTANTE PORTA ORDENADOR
PARA LA PARTE INTERIOR DE
LA PUERTA DE LOS ARMARIOS
DISPOSITIVO DE BLOQUEO DE
PUERTA ABIERTA

26 | PUERTA DE PROTECCIÓN EN
LEXAN TRANSPARENTE

28 | SOPORTE PARA PLAFÓN DE
ILUMINACIÓN
SOPORTE DE FIJACIÓN DE
CABLES EN ENTRADA DE LA BRIDA
INFERIOR

29 | SOPORTE DE APOYO DE LA CANALETA
PORTACABLES EN LA PUERTA

SOPORTE DE APOYO PESADOS
ZONA INFERIOR

30 | PLACA DE MONTAJE REPUESTO
KIT DE SEGURIDAD PLACA DE MONTAJE
INTRODUCCIÓN FRONTAL ARMARIOS

31 | PAR DE MONTANTES RACK 19" A=600
PANEL DE CIERRE RACK 19"
PAR DE GUÍAS TELESCÓPICAS

32 | MANIJAS
Y LLAVES

34 | BOLSILLO PORTA-ESQUEMAS
JUNTAS CONDUCTIVAS

35 | SISTEMAS DE FILTRACIÓN DE
LABERINTO CON PROTECCIÓN DE
ACERO INOXIDABLE Y LOS
RESPECTIVOS SISTEMAS DE
VENTILACIÓN

38 | TAPAS DE PROTECCIÓN DE ACERO
INOXIDABLE EXTERNAS PARA
SISTEMAS DE VENTILACIÓN /
FILTRACIÓN DE PLÁSTICO

ARMARIOS COMPACTOS MONOBLOQUE STEEL PUERTA CIEGA SERIE SCS

El sistema de armarios compactos monobloque STEEL de puerta ciega serie SCS representa hoy un punto de referencia en el mercado.

Las bases del diseño han sido crear un producto más rico y con mejores prestaciones, de ser posible, el mejor de su tipo, disminuyendo los costes de producción.

Este reto lo hemos ganado con un proyecto que permite estandarizar e intercambiar las piezas que componen nuestro STEEL con otras familias de artículos que produce MPGamma.



CARACTERÍSTICAS

- Realizado en acero inoxidable AISI 304L (Wnr 1.4307).
- Marco autoportante esp=15/10 doblado y reforzado en las zonas portantes.
- Ausencia total de agujeros pasantes para una perfecta hermeticidad.
- Acabado externo SATINADO FINO tipo Scotch-brite medio.
- Puerta frontal reversible y que se puede abrir a 120° como mínimo con 4 bisagras internas de acero inoxidable, manija ergonómica en poliamida con inserto de acero inoxidable de doble aleta, 4 puntos de apriete, varillas de acero inoxidable.
- Marco de reforzamiento dentro de la puerta en tubular de acero al carbono galvanizado resistente y pre-perforado con paso DIN 25 mm para la fijación de accesorios.
- Panel trasero extraíble con tornillos de acero inoxidable de cabeza en cruz avellanada plana.
- Parte externa superior extraíble.
- Brida pasacable inferior única hermética y extraíble con un sistema de ganchos rápidos.
- Junta de estanquidad de poliuretano de extensión robotizada en todas las partes abribles y extraíbles.
- Perfiles de tope en las juntas inclinados para evitar la acumulación de los líquidos.
- Puertas y paneles con bordes anti-corte para una seguridad total del operador.
- Placa de montaje en chapa galvanizada esp=25/10 deslizable en profundidad con superficie de cableado aumentada, sistema de introducción sobre correderas y dispositivo de fijación rápida en la posición definitiva.
- Tornillos y accesorios fuera de la junta completamente en acero inoxidable.
- Tomas de tierra según las normativas vigentes.
- Sistema de elevación por cáncamo (incluido).
- Ejecución de 1 puerta para anchos de hasta 1000 mm.
- Ejecuciones de 2 puertas independientes con cierre en el centro (bisagras a los lados de la estructura) con montante central extraíble para el ancho de 1600 mm.
- Ejecución de 2 puertas sin montante central para armarios A=1200 para facilitar la accesibilidad en la parte frontal; las puertas son de batiente una sobre la otra, por lo que tienen una prioridad de apertura y la manija ergonómica se coloca solo en la puerta primaria.



MODELOS CON CARACTERÍSTICAS ESPECIALES

- SCS6012040, SCS6016040, SCS8012040, SCS8014040: trasero no extraíble, integrado a la estructura, placa inferior extraíble no deslizable en profundidad fijada a la parte trasera del armario con tornillos prisioneros M8 electrosoldados; 3 cierres box de 1/4 de vuelta completamente de acero inoxidable.
- SCS8016040: 3 cierres box de 1/4 de vuelta completamente de acero inoxidable.

PLUS BAJO PEDIDO

- Perforaciones según dibujo en la puerta, la parte superior y los costados.
- Juntas de silicona resistentes desde - 50°C hasta + 120°C.
- Dimensiones especiales.
- Realizaciones con acero AISI 316L u otros aceros especiales.
- Accesorios genéricos y específicos.

CERTIFICACIONES

- **Grado de protección IP66-IP69K-IK10 certificado por TÜV SUD según la norma EN 62208.**
- Grado de protección TYPE 1, 12, 4, 4X (marca cULus) según UL50, 508A, 746C y CSA 22.2 No14,94 (bajo pedido).
- Idóneas para utilizar en atmósferas potencialmente explosivas (Grupo -II-, Categoría -3-, Zona -22,2-) con la aplicación del accesorio KIT-ATEX-SCS-2-22.
- Proceso de soldadura calificado según 15614-1:2012 WPQR (Welding Procedure Qualification Record).



VERSIÓN DE 1 PUERTA - MODELOS ESPECIALES CON PARTE TRASERA FIJA

DETALLES TÉCNICOS DE LOS MODELOS SCS6012040, SCS6016040, SCS8012040, SCS8014040

VISTA FRONTAL SIN PUERTA

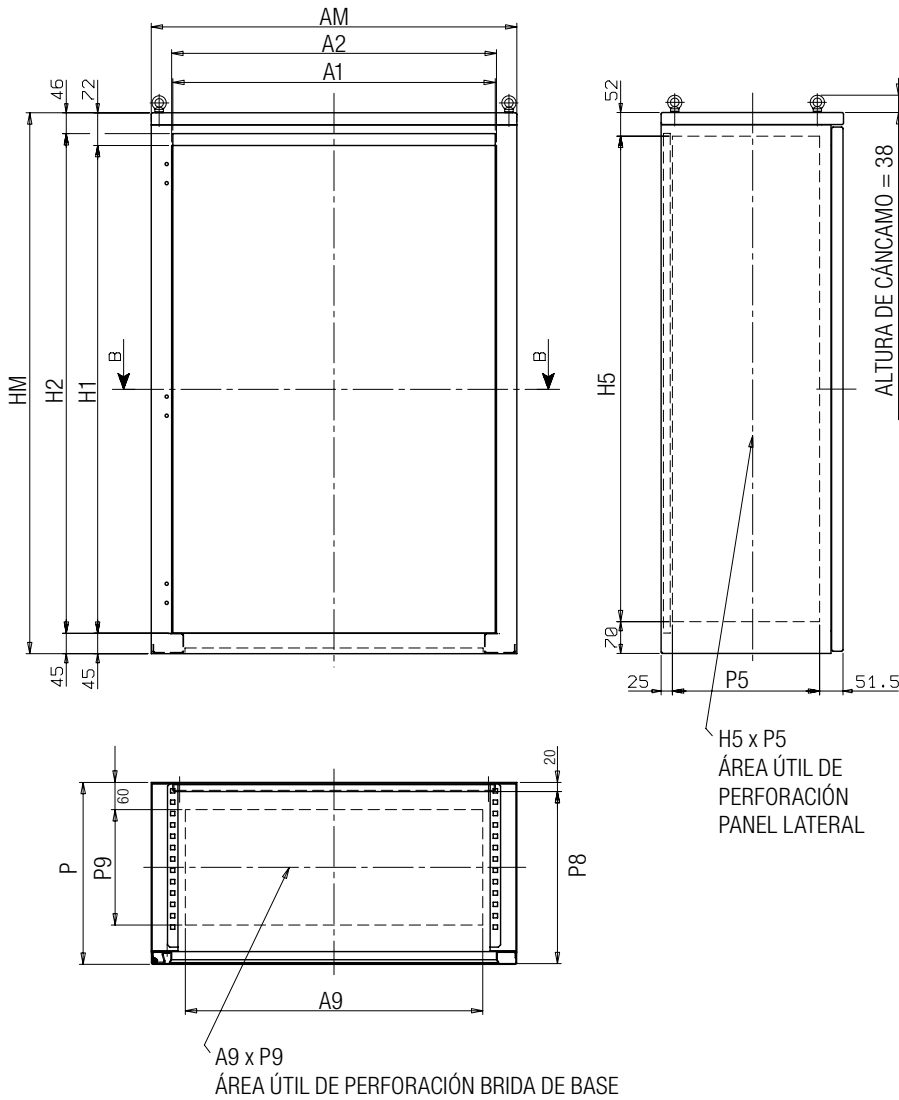

DETALLE DE LA PUERTA FRONTAL ARMARIOS

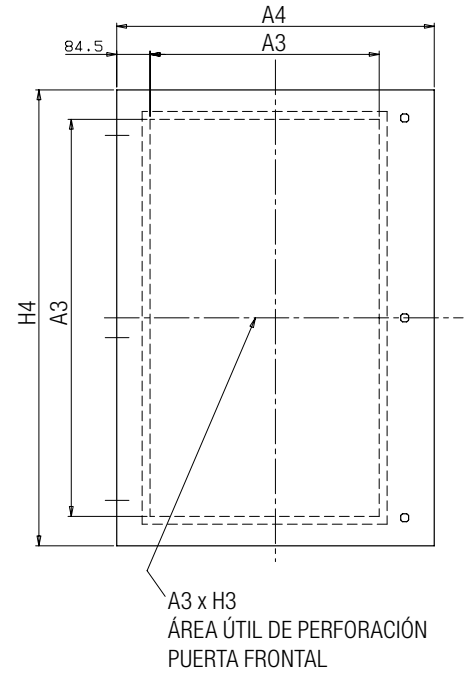

Código Art.	Dimensiones nominales			N. puertas	Dimensiones máx.		Dim. útiles de la entrada frontal		Dim. placa de montaje incluida		Dim. perforación puerta frontal		Dim. puerta frontal		Dim. área perforación costado		P. Útil placa-puerta	Dim. perforación brida inferior		
	A	H	P		AM	HM	A1	H1	A2	H2	A3	H3	A6	A4	H4	H5		P5	A9	P9
SCS6012040*	600	1200	400	1	605	1191	515	1074	510	1100	380	1005	X	604	1154	1069	324	380	455	254
SCS6016040*	600	1600	400	1	605	1591	515	1474	510	1500	380	1405	X	604	1554	1469	324	380	455	254
SCS8012040*	800	1200	400	1	805	1191	715	1074	710	1100	580	1005	X	804	1154	1069	324	380	655	254
SCS8014040*	800	1400	400	1	805	1391	715	1274	710	1300	580	1205	X	804	1354	1269	324	380	655	254

* Ejecución con parte trasera fija y placa inferior no deslizable.

VERSIÓN DE 1 PUERTA

VISTA FRONTAL SIN PUERTA

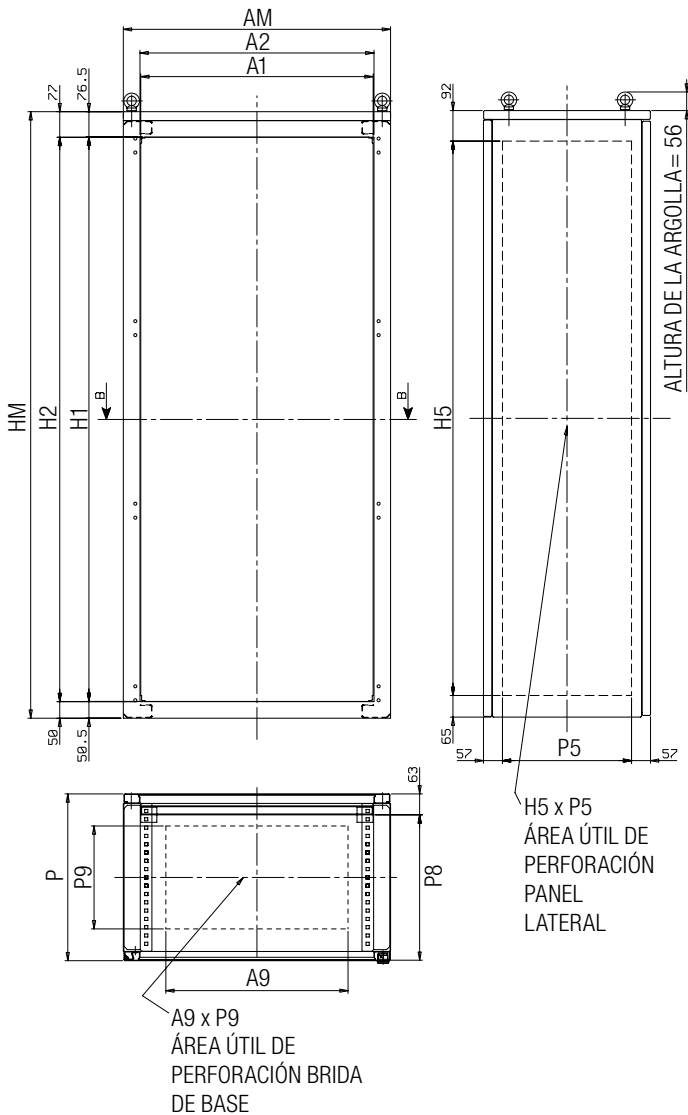

DETALLE DE LA PUERTA FRONTAL ARMARIO SCS8016040

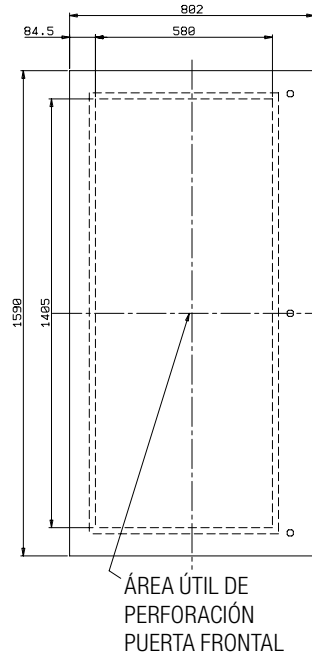

DETALLE DE LA PUERTA FRONTAL ARMARIOS

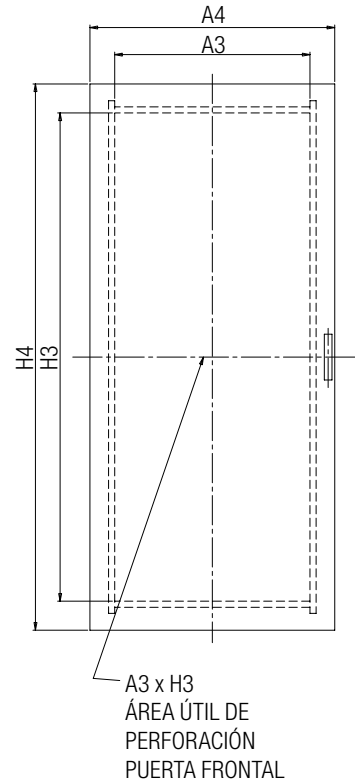

Código Art.	Dimensiones nominales			N. puertas	Dimensiones máx.		Dim. útiles de la entrada frontal		Dim. placa de montaje incluida		Dim. perforación puerta frontal			Dim. puerta frontal		Dim. área perforación costado		P. Útil placa-puerta	Dim. perforación brida inferior	
	A	H	P		AM	HM	A1	H1	A2	H2	A3	H3	A6	A4	H4	H5	P5	P8	A9	P9
SCS6018040	600	1800	400	1	605	1827	504	1700	500	1700	440	1600	X	602	1790	1670	290	335	365	210
SCS8016040	800	1600	400	1	805	1627	504	1500	700	1500	580	1405	X	802	1590	1470	290	335	565	210
SCS8018040	800	1800	400	1	805	1827	704	1700	700	1700	640	1600	X	802	1790	1670	290	335	565	210
SCS8018050	800	1800	500	1	805	1827	704	1700	700	1700	640	1600	X	802	1790	1670	390	435	565	310
SCS8020040	800	2000	400	1	805	2027	704	1900	700	1900	640	1800	X	802	1990	1870	290	335	565	210
SCS8020050	800	2000	500	1	805	2027	704	1900	700	1900	640	1800	X	802	1990	1870	390	435	565	310
SCS10018040	1000	1800	400	1	1005	1827	904	1700	900	1700	840	1600	X	1002	1790	1670	290	335	765	210
SCS10018050	1000	1800	500	1	1005	1827	904	1700	900	1700	840	1600	X	1002	1790	1670	390	435	765	310
SCS10020050	1000	2000	500	1	1005	2027	904	1900	900	1900	840	1800	X	1002	1990	1870	390	435	765	310

VERSIÓN DE 2 PUERTAS

DETALLE PUERTAS DE BATIENTE CON
PRIORIDAD DE APERTURA ARMARIOS SIN MONTANTE

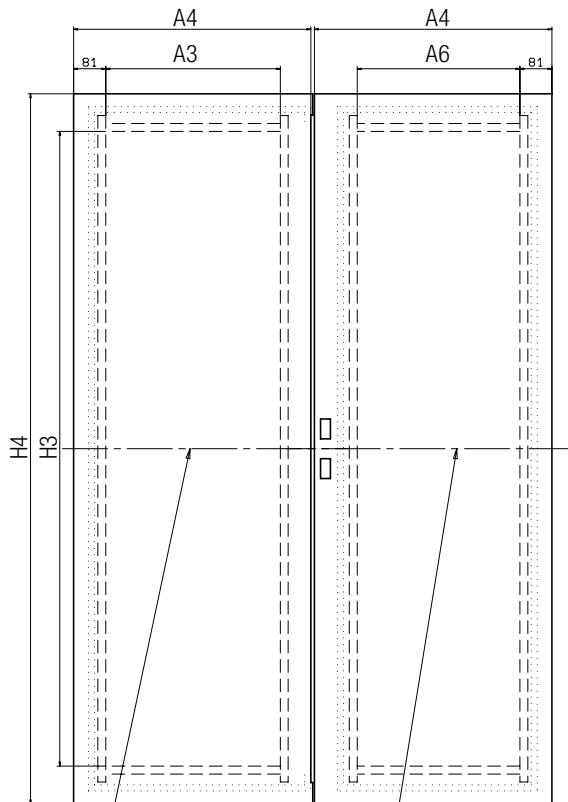

A3 x H3
ÁREA ÚTIL DE
PERFORACIÓN DE LA
PUERTA SECUNDARIA

A6 x H3
ÁREA ÚTIL DE
PERFORACIÓN DE LA
PUERTA PRIMARIA

DETALLE PUERTAS DE ARMARIOS CON
MONTANTE CENTRAL EXTRAÍBLE

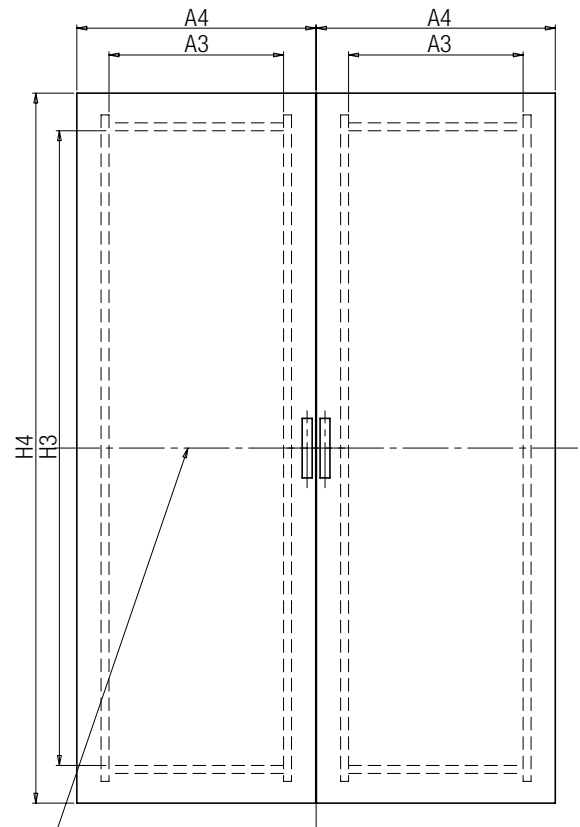

A3 x H3
ÁREA ÚTIL DE PERFORACIÓN
PUERTA FRONTAL

Código Art.	Dimensiones nominales			N. puertas	Dimensiones máx.		Dim. útiles de la entrada frontal		Dim. placa de montaje incluida		Dim. perforación puerta frontal			Dim. puerta frontal		Dim. área perforación costado		P. Útil placa-puerta	Dim. perforación brida inferior	
	A	H	P		AM	HM	A1	H1	A2	H2	A3	H3	A6	A4	H4	H5	P5		A9	P9
SCS12018040_SM	1200	1800	400	***2 SM	1210	1827	1109	1700	1105	1700	440	1600	410	599	1790	1670	290	335	365	210
SCS12018050_SM	1200	1800	500	***2 SM	1210	1827	1109	1700	1105	1700	440	1600	410	599	1790	1670	390	435	365	310
SCS12020050_SM	1200	2000	500	***2 SM	1210	2027	1109	1900	1105	1900	440	1800	410	599	1990	1870	390	435	365	310
SCS16018040	1600	1800	400	**2 CM	1610	1827	1509	1700	1505	1700	640	1600	X	802	1790	1670	290	335	565	210
SCS16018050	1600	1800	500	**2 CM	1610	1827	1509	1700	1505	1700	640	1600	X	802	1790	1670	390	435	565	310
SCS16020050	1600	2000	500	**2 CM	1610	2027	1509	1900	1505	1900	640	1800	X	802	1990	1870	390	435	565	310

**2 CM = 2 puertas independientes con montante central extraíble

***2 SM = 2 puertas de batiente sin montante central

VISTA FRONTAL SIN PUERTA

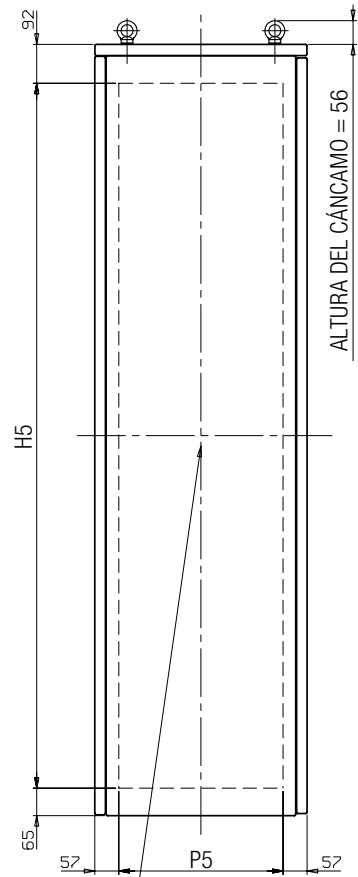
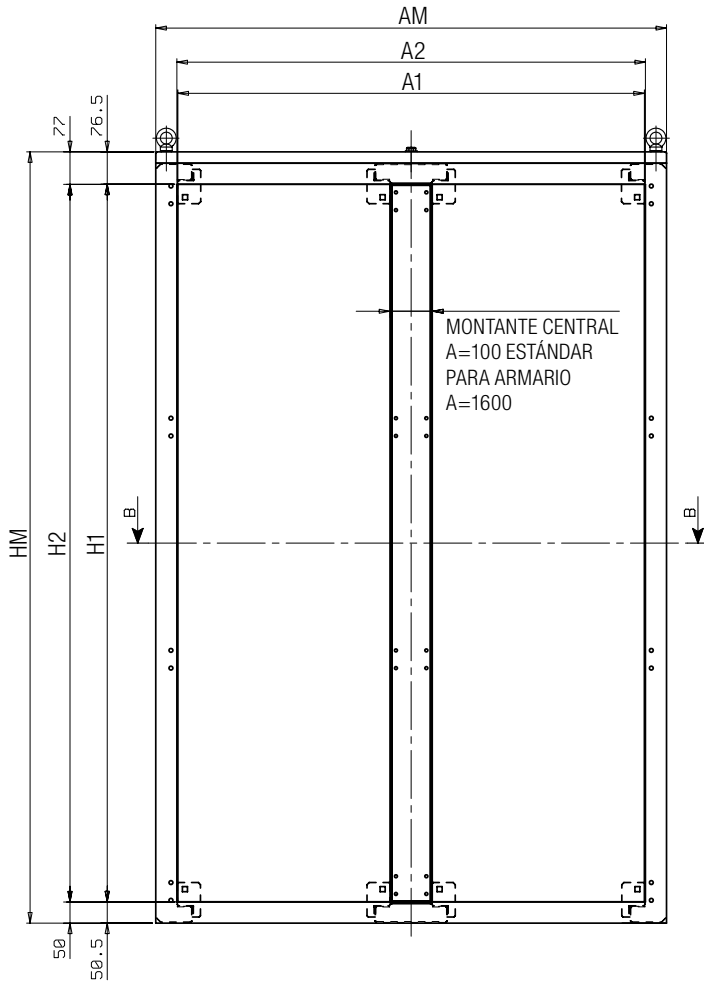

H5 x P5
ÁREA ÚTIL DE PERFORACIÓN
PANEL LATERAL

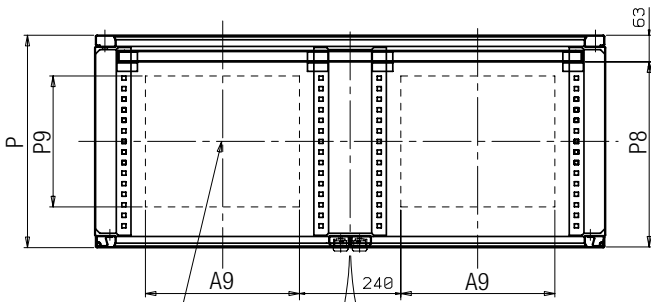

A9 x P9
ÁREA ÚTIL DE PERFORACIÓN
BRIDA DE BASE

ARMARIOS COMPACTOS MONOBLOQUE STEEL PUERTA TRANSPARENTE SERIE SLS

El sistema de armarios compactos monobloque STEEL de puerta transparente serie SLS representa hoy un punto de referencia en el mercado.

Las bases del diseño han sido crear un producto más rico y con mejores prestaciones, de ser posible, el mejor de su tipo, disminuyendo los costes de producción.

Este reto lo hemos ganado con un proyecto que permite estandarizar e intercambiar las piezas que componen nuestro STEEL con otras familias de artículos que produce MPGamma.



CARACTERÍSTICAS

- Realizado en acero inoxidable AISI 304L (Wnr 1.4307).
- Marco autoportante esp=15/10 doblado y reforzado en las zonas portantes.
- Ausencia total de agujeros pasantes para una perfecta hermeticidad.
- Acabado externo SATINADO FINO tipo Scotch-brite medio.
- Puerta frontal reversible con un robusto panel transparente en LEXAN anti-golpe fijado con junta adhesiva y con perfil de bloqueo mecánico para garantizar la duración en el tiempo y en cualquier condición de uso. La puerta que se puede abrir a 120° como mínimo con 4 bisagras internas de acero inoxidable, manija ergonómica en poliamida con inserto de acero inoxidable de doble aleta, 4 puntos de apriete, varillas de acero inoxidable.
- Marco de reforzamiento dentro de la puerta en tubular de acero al carbono galvanizado resistente y pre-perforado con paso DIN 25 mm para la fijación de accesorios.
- Panel trasero extraíble con tornillos de acero inoxidable de cabeza en cruz avellanada plana.
- Parte externa superior extraíble.
- Brida pasacable inferior única hermética y extraíble con un sistema de ganchos rápidos.
- Junta de estanquidad de poliuretano de extensión robotizada en todas las partes abribles y extraíbles.
- Perfiles de tope en las juntas inclinados para evitar la acumulación de los líquidos.
- Puertas y paneles con bordes anti-corte para una seguridad total del operador.
- Placa de montaje en chapa galvanizada esp=25/10 deslizable en profundidad con superficie de cableado aumentada, sistema de introducción sobre correderas y dispositivo de fijación rápida en la posición definitiva.
- Tornillos y accesorios fuera de la junta completamente en acero inoxidable.
- Tomas de tierra según las normativas vigentes.
- Sistema de elevación por cáncamo (incluido).
- Ejecución de 1 puerta para anchos de hasta 1000 mm.
- Ejecuciones de 2 puertas independientes con cierre en el centro (bisagras a los lados de la estructura) con montante central extraíble para anchos de 1200 mm y 1600 mm.

DETALLE ÁREA TRANSPARENTE
PUERTA FRONTAL

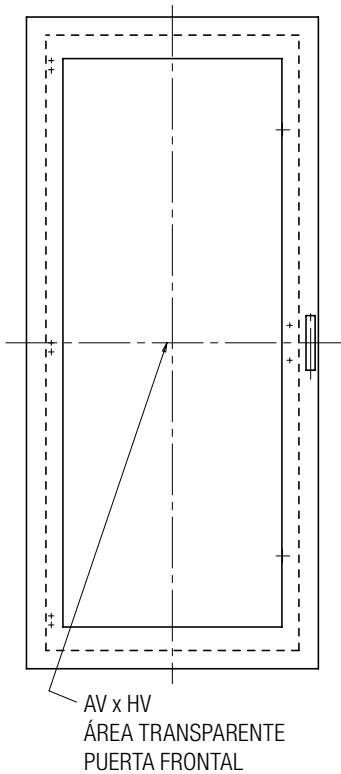

DETALLE ÁREA TRANSPARENTE
PUERTAS FRONTALES

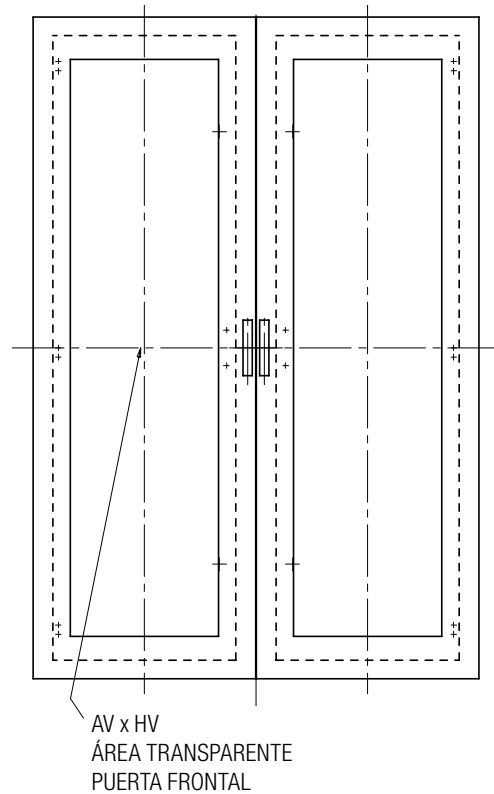

PLUS BAJO PEDIDO

- Perforaciones según dibujo en la parte superior y los costados.
- Juntas de silicona resistentes desde - 50°C hasta + 120°C.
- Dimensiones especiales.
- Realizaciones con acero AISI 316L u otros aceros especiales.
- Accesorios genéricos y específicos.

CERTIFICACIONES

- **Grado de protección IP66-IP69K-IK10 certificado por TÜV SUD según la norma EN 62208.**
- Grado de protección TYPE 1, 12, 4, 4X (marca cULus) según UL50, 508A, 746C y CSA 22.2 No14,94 (bajo pedido).
- Idóneas para utilizar en atmósferas potencialmente explosivas (Grupo -II-, Categoría -3-, Zona -22,2-) con la aplicación del accesorio KIT-ATEX-SLS-2-22.
- Proceso de soldadura calificado según 15614-1:2012 WPQR (Welding Procedure Qualification Record).



VERSIÓN DE 1 PUERTA

DETALLE ÁREA TRANSPARENTE PUERTA FRONTAL
Y DIMENSIONES DE LA PUERTA INTERNA

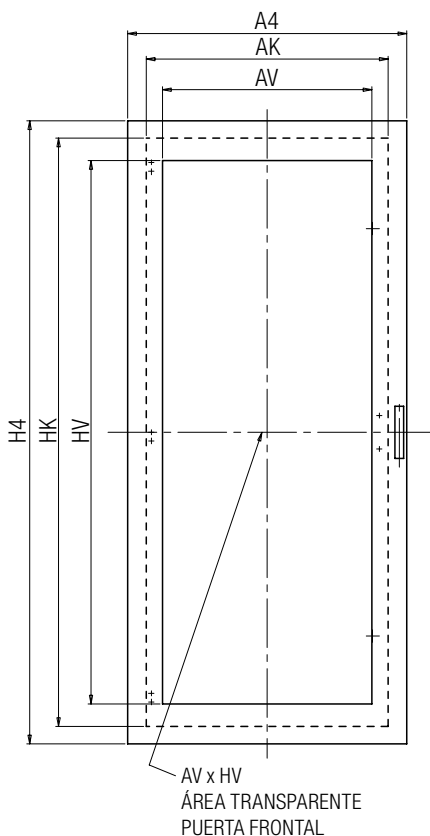

VISTA FRONTAL
SIN PUERTA

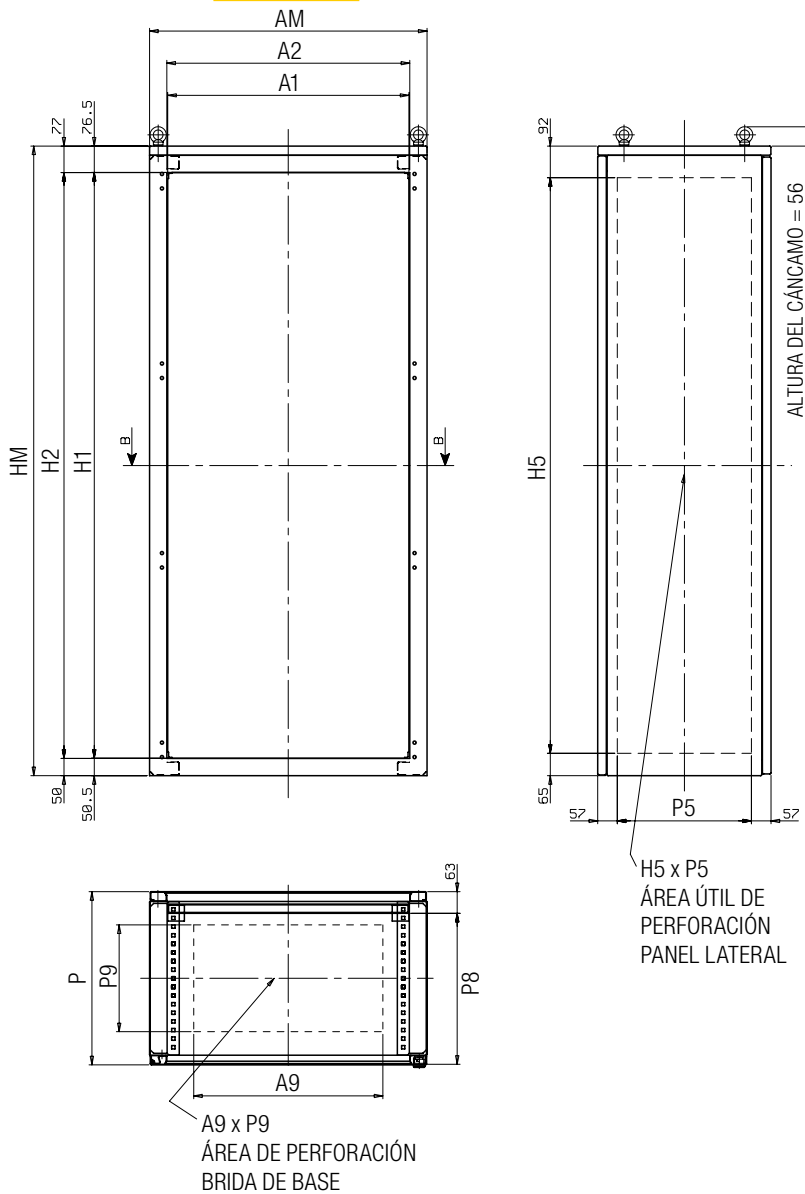

Código Art.	Dimensiones nominales			N. puertas	Dim. máximas		Dim. Panel transparente puerta		Dim. Contrapuerta interna		Dim. útiles de la entrada frontal		Dim. placa de montaje incluida		Dimensiones puerta frontal		Dim. Área perforación costado		P. útil placa puerta	Dim. Perforación brida inferior	
	A	H	P		AM	HM	AV	HV	AK	HK	A1	H1	A2	H2	A4	H4	H5	P5	P8	A9	P9
SLS6018040	600	1800	400	1	605	1827	400	1560	495	1690	504	1700	500	1700	602	1790	1670	290	335	365	210
SLS8018040	800	1800	400	1	805	1827	600	1560	695	1690	704	1700	700	1700	802	1790	1670	290	335	565	210
SLS8018050	800	1800	500	1	805	1827	600	1560	695	1690	704	1700	700	1700	802	1790	1670	390	435	565	310
SLS8020050	800	2000	500	1	805	2027	600	1760	695	1890	704	1900	700	1900	802	1990	1870	390	435	565	310

VERSIÓN DE 2 PUERTAS

DETALLE ÁREA TRANSPARENTE PUERTAS FRONTALES Y DIMENSIONES DE LAS PUERTAS INTERNAS

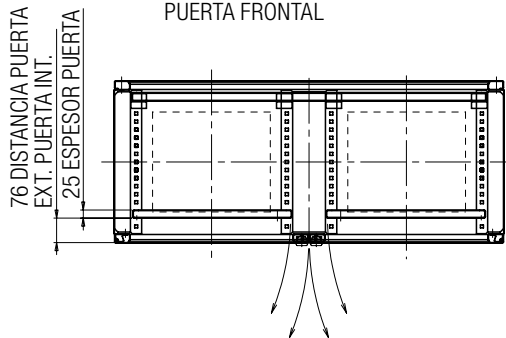
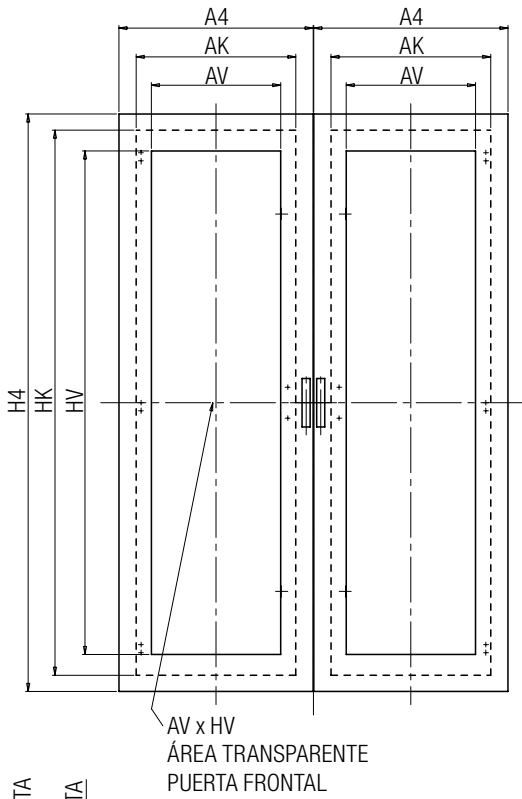

VISTA FRONTAL SIN PUERTA

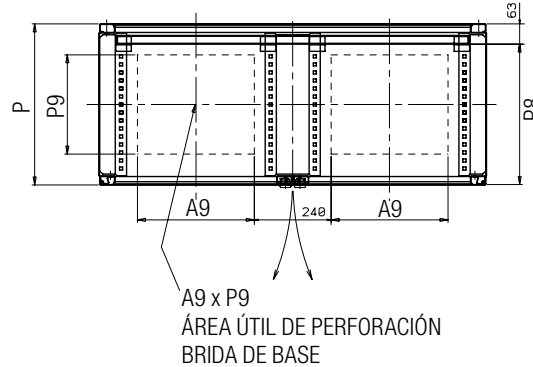
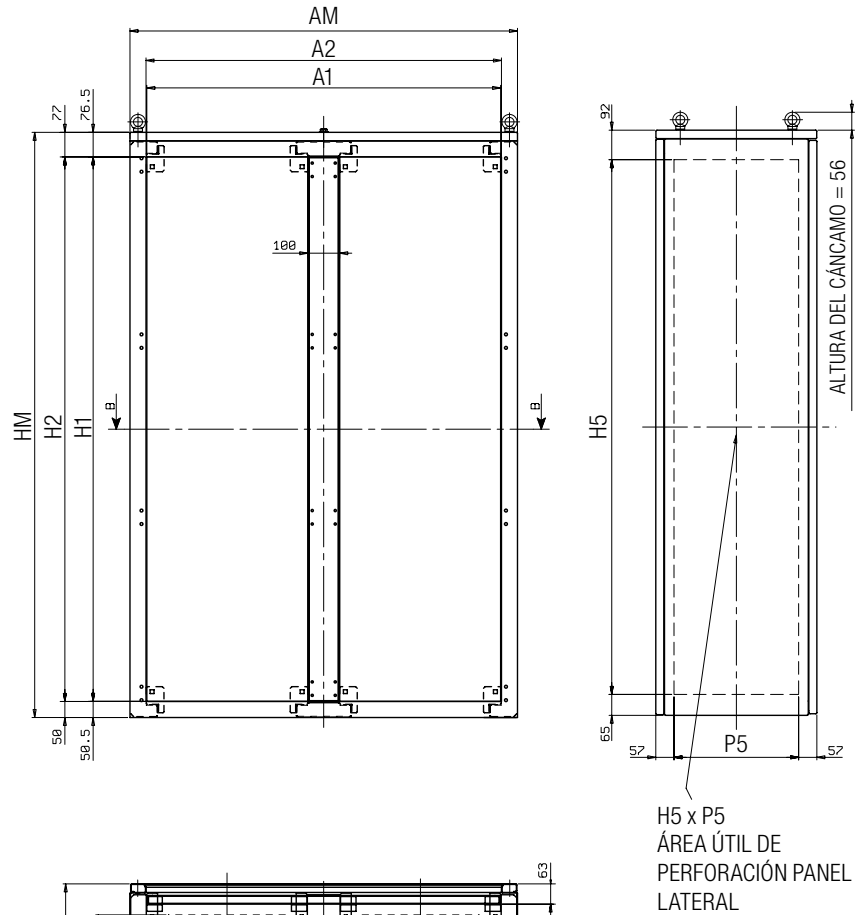

Código Art.	Dimensiones nominales			N. puertas	Dim. máximas		Dim. Panel transparente puerta		Dim. Contrapuerta interna		Dim. útiles de la entrada frontal		Dim. placa de montaje incluida		Dimensiones puerta frontal		Dim. Área perforación costado		P. útil placa puerta	Dim. Perforación brida inferior	
	A	H	P		AM	HM	AV	HV	AK	HK	A1	H1	A2	H2	A4	H4	H5	P5		P8	A9
SLS12018050	1200	1800	500	**2 CM	1210	1827	400	1560	495	1690	1209	1700	1105	1700	602	1790	1670	390	435	365	310
SLS12020050	1200	2000	500	**2 CM	1210	2027	400	1760	495	1890	1209	1900	1105	1900	602	1990	1870	390	435	365	310
SLS16018050	1600	1800	500	**2 CM	1610	1827	600	1560	695	1690	1609	1700	1505	1700	802	1790	1670	390	435	565	310
SLS16020050	1600	2000	500	**2 CM	1610	2027	600	1760	695	1890	1609	1900	1505	1900	802	1990	1870	390	435	565	310

**2 CM = 2 puertas independientes con montante central extraíble



ARMARIOS PUPITRE SERIE LC - LD - LE

Los pupitres MPGamma de acero inoxidable en AISI 304L (Wnr 1.4307) herméticos, con acabado exterior satinado fino tipo Scotch Brite medio, representan una importante alternativa a los tradicionales sistemas de contención para instalaciones eléctricas.

Su forma geométrica permite integrar una o dos placas de cableado de dimensiones medias, uno o dos planos inclinados abribles (que pueden contener panel de mandos, ordenador, paneles operador), un zócalo de soporte en una sola estructura que se debe apoyar en el suelo.



PLUS BAJO PEDIDO

- Perforaciones según dibujo en la puerta, la parte superior y los costados.
- Juntas de silicona resistentes desde - 50°C hasta + 120°C.
- Dimensiones especiales.
- Realizaciones con acero AISI 316L u otros aceros especiales.
- Accesorios genéricos y específicos.

CERTIFICACIONES

- **Grado de protección IP66 según EN 62208 (IP55 para pupitre de 2 puertas sin montante).**
- Proceso de soldadura calificado según 15614-1:2012 WPQR (Welding Procedure Qualification Record).



CARACTERÍSTICAS

SERIE "LC"

- Marco autoportante compuesto por 2 partes (inferior y superior) atornilladas entre ellas.
- 1 plano inclinado abrible superior con bisagra desde abajo hacia arriba con muelles de gas o varillas de sostén.
- 1 puerta inferior reversible (2 sin montante central para ancho 1200) abrible con bisagras a 120°.
- 2 placas de bloqueo en chapa galvanizada en caliente fijadas internamente a la parte trasera con tornillos prisioneros roscados de acero inoxidable.
- 1 placa de montaje hermética en la parte inferior entre el cuerpo del pupitre y el zócalo (2 para ancho 1200).
- 1 zócalo descomponible H=100 mm (que se puede sustituir con otros tipos de zócalo).
- Tornillos prisioneros de puesta a tierra en todas las partes extraíbles, según las normativas vigentes.
- Junta de estanquidad de poliuretano o de EPDM.

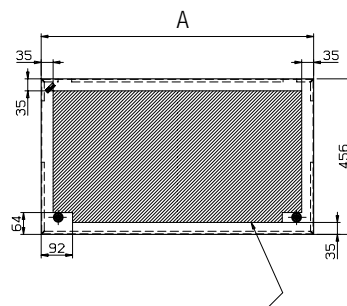
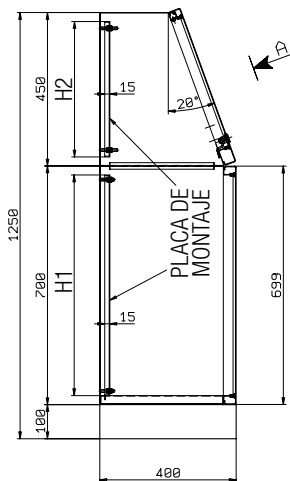

ESPACIO ÚTIL PARA PERFORACIÓN EN LA PUERTA SUPERIOR

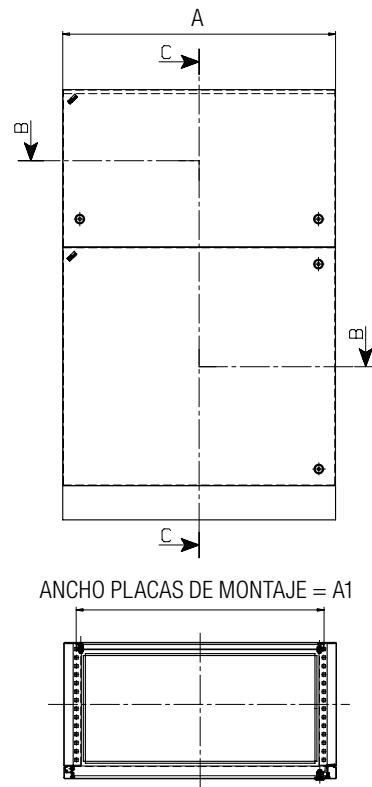

Código Art.	Dimensiones nominales			N. de puertas superior + inferior	Dimensiones placas de montaje incluidas		
	A	H (con zócalo)	P		A1	H1	H2
LC 8012540	800	1250	400	1+1	727	647	400
LC 10012540	1000	1250	400	1+1	927	647	400
LC 12012540	1200	1250	400	1+2	1080	600	400

SERIE LC - LD - LE

SERIE "LD"

- Marco autoportante obtenido de una sola lámina de chapa.
- 1 plano inclinado abrible superior con bisagra desde abajo hacia arriba con muelles de gas o varillas de sostén.
- 1 puerta inferior reversible (2 sin montante central para ancho 1200) abrible con bisagras a 120°.
- 1 placa inferior en chapa galvanizada en caliente fijada internamente a la parte trasera con tornillos prisioneros roscados de acero inoxidable.
- 1 placa de montaje hermética en la parte inferior entre el cuerpo del pupitre y el zócalo (2 para ancho 1200).
- 1 zócalo descomponible H=100 mm (que se puede sustituir con otros tipos de zócalo).
- Tornillos prisioneros de puesta a tierra en todas las partes extraíbles, según las normativas vigentes.
- Junta de estanquidad de poliuretano o de EPDM.

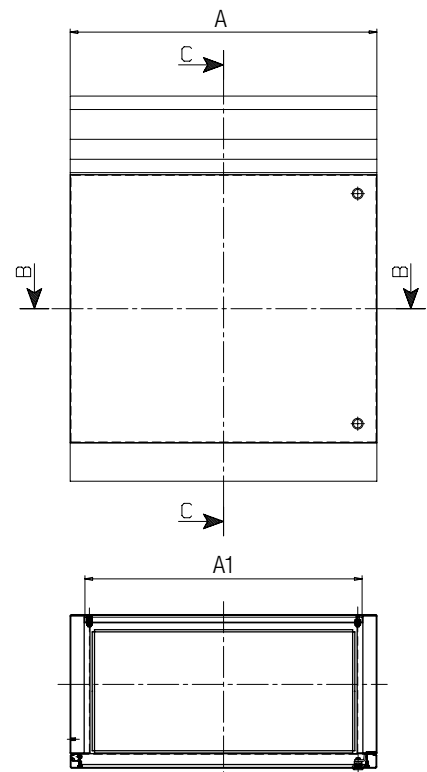
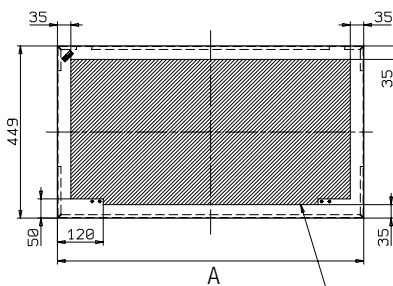
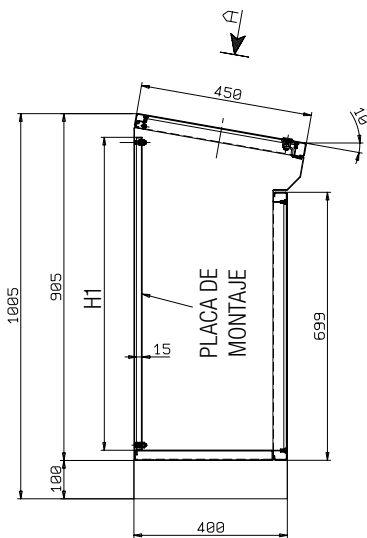

ESPACIO ÚTIL PARA PERFORACIÓN EN LA PUERTA SUPERIOR

Código Art.	Dimensiones nominales			N. de puertas superior + inferior	Dimensiones placas de montaje incluidas	
	A	H (con zócalo)	P		A1	H1
LD 6010040	600	1000	400	1+1	427	817
LD 8010040	800	1000	400	1+1	727	817
LD 10010040	1000	1000	400	1+1	881	751
LD 12010040	1200	1000	400	1+2	1086	751

SERIE "LE"

- Marco autoportante compuesto por 3 partes (inferior, central y superior) atornilladas entre ellas.
- 1 plano inclinado abrible superior con bisagra desde abajo hacia arriba con muelles de gas o varillas de sostén.
- 1 plano inclinado abrible central con bisagra desde abajo hacia arriba con muelles de gas o varillas de sostén.
- 1 puerta inferior reversible (2 sin montante central para ancho 1200) abrible con bisagras a 120°.
- 2 placas de bloqueo en chapa galvanizada en caliente fijadas internamente a la parte trasera con tornillos prisioneros roscados de acero inoxidable.
- 1 placa de montaje hermética en la parte inferior entre el cuerpo del pupitre y el zócalo (2 para ancho 1200).
- 1 zócalo descomponible H=100 mm (que se puede sustituir con otros tipos de zócalo).
- Tornillos prisioneros de puesta a tierra en todas las partes extraíbles, según las normativas vigentes.
- Junta de estanquidad de poliuretano o de EPDM.

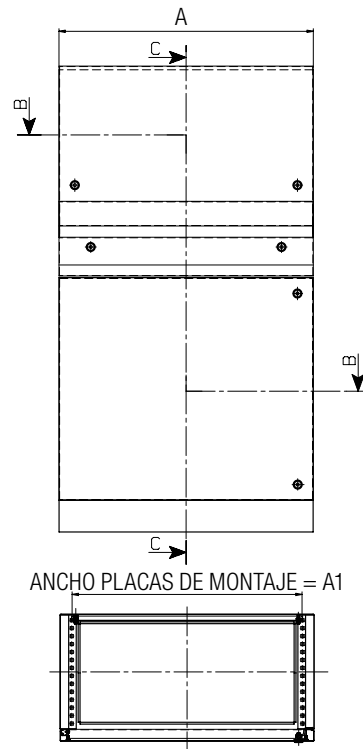
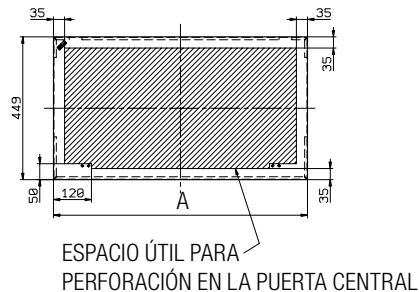
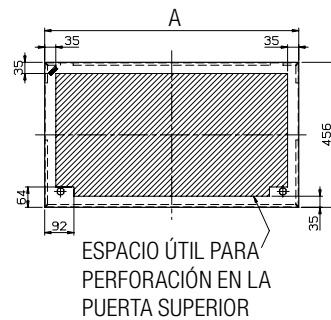
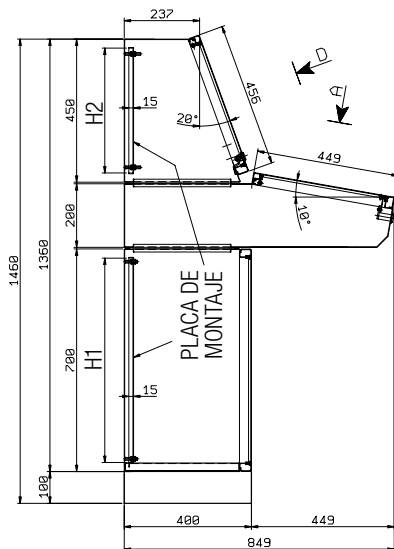

Codice Art.	Dimensiones nominales			N. de puertas superior + inferior	Dimensiones placas de montaje incluidas		
	A	H (con zócalo)	P		A1	H1	H2
LE 8014540	800	1450	400	1+1+1	727	647	400
LE 10014540	1000	1450	400	1+1+1	927	647	400
LE 12014540	1200	1450	400	1+1+2	1080	600	400

ACCESORIOS

ZÓCALOS DE ELEVACIÓN

SCS SLS LD LC LE

Zócalos de elevación realizados en acero inoxidable AISI 304L (Wnr 1.4307) satinado fino tipo Scotch-brite, disponibles con las alturas 100 y 200 mm.

Inspeccionables en todos los lados con bridas extraíbles y preparados para el montaje de los pies de elevación regulables (art. SAC008; SAC008_160; CLEAN_SAC008; CLEAN_SAC008/160).

ZÓCALOS DESCOMPONIBLES

Abiertos en la parte inferior, pueden tener una brida de cierre inferior. Se entregan premontados en kit de montaje.



Código H=100	Código H=200	Dimensión
SZ10C6040	SZ20C6040	600x400
SZ10C8040	SZ20C8040	800x400
SZ10C10040	SZ20C10040	1000x400
SZ10C12040	SZ20C12040	1200x400
SZ10C16040	SZ20C16040	1600x400
SZ10C6050	SZ20C6050	600x500
SZ10C8050	SZ20C8050	800x500
SZ10C10050	SZ20C10050	1000x500
SZ10C12050	SZ20C12050	1200x500
SZ10C16050	SZ20C16050	1600x500

Código H=100	Código H=200	Dimensión
SZ10C6060	SZ20C6060	600x600
SZ10C8060	SZ20C8060	800x600
SZ10C10060	SZ20C10060	1000x600
SZ10C12060	SZ20C12060	1200x600
SZ10C16060	SZ20C16060	1600x600
SZ10C6080	SZ20C6080	600x800
SZ10C8080	SZ20C8080	800x800
SZ10C10080	SZ20C10080	1000x800
SZ10C12080	SZ20C12080	1200x800
SZ10C16080	SZ20C16080	1600x800

ZÓCALOS DE DESINFECCIÓN

Cerrados en la parte inferior con una brida de cierre, que garantiza un grado de protección mínimo IP20 y sostiene los cables en entrada. Se entregan premontados en kit de montaje.



Código H=100	Código H=200	Dimensión
SZ10S6040	SZ20S6040	600x400
SZ10S8040	SZ20S8040	800x400
SZ10S10040	SZ20S10040	1000x400
SZ10S12040	SZ20S12040	1200x400
SZ10S16040	SZ20S16040	1600x400
SZ10S6050	SZ20S6050	600x500
SZ10S8050	SZ20S8050	800x500
SZ10S10050	SZ20S10050	1000x500
SZ10S12050	SZ20S12050	1200x500
SZ10S16050	SZ20S16050	1600x500

Código H=100	Código H=200	Dimensión
SZ10S6060	SZ20S6060	600x600
SZ10S8060	SZ20S8060	800x600
SZ10S10060	SZ20S10060	1000x600
SZ10S12060	SZ20S12060	1200x600
SZ10S16060	SZ20S16060	1600x600
SZ10S6080	SZ20S6080	600x800
SZ10S8080	SZ20S8080	800x800
SZ10S10080	SZ20S10080	1000x800
SZ10S12080	SZ20S12080	1200x800
SZ10S16080	SZ20S16080	1600x800

ACCESORIOS

BRIDA DE ENTRADA DE CABLES EN BAYONETA CON PASACABLES DE GOMA EN SUSTITUCIÓN DE LA PLACA PASACABLES ESTÁNDAR HERMÉTICA EN LA PARED INFERIOR DE LOS ARMARIOS/PUPITRES

SCS SLS LD LC LE

Realizada en acero inoxidable AISI 304L (Wnr 1.4307), se debe usar como sustituta de la brida de estanqueidad estándar, cuando en esta zona no existen exigencias especiales de estanqueidad.

Compuesta por 2 elementos; gracias a un sistema de juntas y a la posibilidad de regulación, simplifica considerablemente la maniobra de introducción de los cables por debajo del armario.

En la profundidad 800 se incluye la versión para armarios con puertas en la parte frontal y trasera.



Código	Descripción	Dimensión
SAC001/6040S	BRIDA INFERIOR CON PASACABLES EN GOMA	A=600 P=400
SAC001/6050S	BRIDA INFERIOR CON PASACABLES EN GOMA	A=600 P=500
SAC001/6060S	BRIDA INFERIOR CON PASACABLES EN GOMA	A=600 P=600
SAC001/8040S	BRIDA INFERIOR CON PASACABLES EN GOMA	A=800 P=400
SAC001/8050S	BRIDA INFERIOR CON PASACABLES EN GOMA	A=800 P=500
SAC001/8060S	BRIDA INFERIOR CON PASACABLES EN GOMA	A=800 P=600
SAC001/8080S	BRIDA INFERIOR CON PASACABLES EN GOMA	A=800 P=800
SAC001/10040S	BRIDA INFERIOR CON PASACABLES EN GOMA	A=1000 P=400
SAC001/10050S	BRIDA INFERIOR CON PASACABLES EN GOMA	A=1000 P=500
SAC001/10060S	BRIDA INFERIOR CON PASACABLES EN GOMA	A=1000 P=600
SAC001/8080FRS	BRIDA INFERIOR CON PASACABLES EN GOMA	A=800 P=800 PARTE FRONTAL/TRASERA

KIT DE RUEDAS PIVOTANTES

SCS SLS LD LC LE

Kit compuesto por 2 ruedas pivotantes y 2 ruedas pivotantes con freno con soporte de acero inoxidable AISI 304L (Wnr 1.4307) y banda de rodadura de goma. Se debe usar debajo de los armarios con o sin zócalo.

Para el montaje puede ser necesario realizar agujeros o fijar tornillos prisioneros electrosoldados, para esto puede necesitarse la preparación en la fábrica.



Código	Descripción
SAC011	KIT 2 RUEDAS PIVOTANTES + 2 RUEDAS PIVOTANTES CON FRENO EN ACERO INOXIDABLE

KIT PIES DE ELEVACIÓN

SCS SLS LD LC LE

KIT PIES CON BARRA ROSCADA (MONTAJE BAJO ZÓCALO)

Permiten una regulación de 50 a 150 mm del suelo.

Kit compuesto por:

- 4/6 pies regulables con barra M20 de acero inoxidable AISI 304L (véase la tabla).
- Plato articulado de poliamida con posibilidad de fijarlo en el suelo con tacos.
- Soporte empotrable de poliamida con rosca hembra M20 que se debe montar empotrado debajo de todos los tipos de zócalos.
- Tornillos para el montaje.



Código	N. de Pies	Características
SAC008	4	kit para armarios A<1600
SAC008_160	6	kit para armarios A≥1600

KIT PIES SANITARIOS (MONTAJE BAJO ZÓCALO)

Se usan en los ambientes en los que las exigencias de limpieza y desinfección son mayores, permitiendo una regulación de 130 a 150 mm del suelo. Kit compuesto por:

- 4/6 pies telescópicos de acero inoxidable AISI 304L sin roscas a la vista (véase la tabla).
- Plato articulado de poliamida con posibilidad de fijarlo en el suelo con tacos.
- Soporte empotrable de poliamida con rosca hembra M10 que se debe montar empotrado debajo de todos los tipos de zócalos.
- Tornillos para el montaje.



Código	N. de Pies	Características
CLEAN_SAC008	4	kit para armarios A<1600
CLEAN_SAC008/160	6	kit para armarios A≥1600

KIT PIES SANITARIOS (MONTAJE SIN ZÓCALO)

Se usan en los ambientes en los que las exigencias de limpieza y desinfección son mayores. Se pueden montar directamente debajo de la base del armario sin zócalo, permitiendo una regulación de 130 a 180 mm del suelo.

Para el montaje puede ser necesario realizar agujeros o fijar tornillos prisioneros electrosoldados, para esto puede necesitarse la preparación en la fábrica. Kit compuesto por:

- 4/6 pies telescópicos de acero inoxidable AISI 304L sin roscas a la vista (véase la tabla).
- Sistema de fijación con tornillo debajo de la base del armario.
- Tornillos para el montaje.



Código	N. de Pies	Características
CLEAN_SAC034	4	kit para armarios A<1600
CLEAN_SAC034/160	6	kit para armarios A≥1600



ACCESORIOS

COMPARTIMENTOS PORTACABLES H=200 EN LA PARTE SUPERIOR

SCS SLS

Compartimento de contención H=200 mm en acero inoxidable AISI 304L (Wnr 1.4307) satinado fino tipo Scotch-brite, inspeccionable en todos los lados, cerrado con un brida en la parte superior, con grado de protección IP20.

Utilizado como contenedor de cables o barras de distribución o como simple cubierta de dispositivos montados en la parte superior.

Tiene un sistema que permite la elevación del armario en argollas colocadas encima del compartimento.

Se suministra en un kit de montaje o, si se solicita, pre-montado.



Código	Descripción
STVP06040	COMPARTIMENTO PARTE SUPERIOR STEEL H=200 ENTRADA CABLES 600x400
STVP08040	COMPARTIMENTO PARTE SUPERIOR STEEL H=200 ENTRADA CABLES 800x400
STVP10040	COMPARTIMENTO PARTE SUPERIOR STEEL H=200 ENTRADA CABLES 1000x400
STVP12040	COMPARTIMENTO PARTE SUPERIOR STEEL H=200 ENTRADA CABLES 1200x400
STVP16040	COMPARTIMENTO PARTE SUPERIOR STEEL H=200 ENTRADA CABLES 1600x400
STVP06050	COMPARTIMENTO PARTE SUPERIOR STEEL H=200 ENTRADA CABLES 600x500
STVP08050	COMPARTIMENTO PARTE SUPERIOR STEEL H=200 ENTRADA CABLES 800x500
STVP10050	COMPARTIMENTO PARTE SUPERIOR STEEL H=200 ENTRADA CABLES 1000x500
STVP12050	COMPARTIMENTO PARTE SUPERIOR STEEL H=200 ENTRADA CABLES 1200x500
STVP16050	COMPARTIMENTO PARTE SUPERIOR STEEL H=200 ENTRADA CABLES 1600x500

Código	Descripción
STVP06060	COMPARTIMENTO PARTE SUPERIOR STEEL H=200 ENTRADA CABLES 600x600
STVP08060	COMPARTIMENTO PARTE SUPERIOR STEEL H=200 ENTRADA CABLES 800x600
STVP10060	COMPARTIMENTO PARTE SUPERIOR STEEL H=200 ENTRADA CABLES 1000x600
STVP12060	COMPARTIMENTO PARTE SUPERIOR STEEL H=200 ENTRADA CABLES 1200x600
STVP16060	COMPARTIMENTO PARTE SUPERIOR STEEL H=200 ENTRADA CABLES 1600x600
STVP06080	COMPARTIMENTO PARTE SUPERIOR STEEL H=200 ENTRADA CABLES 600x800
STVP08080	COMPARTIMENTO PARTE SUPERIOR STEEL H=200 ENTRADA CABLES 800x800
STVP10080	COMPARTIMENTO PARTE SUPERIOR STEEL H=200 ENTRADA CABLES 1000x800
STVP12080	COMPARTIMENTO PARTE SUPERIOR STEEL H=200 ENTRADA CABLES 1200x800
STVP16080	COMPARTIMENTO PARTE SUPERIOR STEEL H=200 ENTRADA CABLES 1600x800

TEJADILLO PARALLUVIA HIGIÉNICO

SCS SLS

Tejadillo superiores realizadas en acero inoxidable AISI 304L (Wnr 1.4307) satinado fino tipo Scotch-brite, usadas para proteger los armarios en ambientes que requieren limpieza frecuente. De esta manera las juntas se protegen contra el envejecimiento y se disminuye la posibilidad de formación de suciedad. La inclinación de la parte superior, a 30° hacia el frente, impide el apoyo de objetos. No aplicables en armarios con profundidad de 800 mm. También se pueden usar para armarios versión componible serie EMP y EML.

Se suministran en un kit de montaje con el correspondiente escantillón para la perforación in situ o, si se solicita, premontadas.



Código	Descripción
TTPN4040H	TEJADILLO PARA MÓDULOS A=400 H=400
TTPN4050H	TEJADILLO PARA MÓDULOS A=400 H=500
TTPN4060H	TEJADILLO PARA MÓDULOS A=400 H=600
TTPN6040H	TEJADILLO PARA MÓDULOS A=600 H=400
TTPN6050H	TEJADILLO PARA MÓDULOS A=600 H=500
TTPN6060H	TEJADILLO PARA MÓDULOS A=600 H=600
TTPN8040H	TEJADILLO PARA MÓDULOS A=800 H=400
TTPN8050H	TEJADILLO PARA MÓDULOS A=800 H=500
TTPN8060H	TEJADILLO PARA MÓDULOS A=800 H=600

Código	Descripción
TTPN10040H	TEJADILLO PARA MÓDULOS A=1000 H=400
TTPN10050H	TEJADILLO PARA MÓDULOS A=1000 H=500
TTPN10060H	TEJADILLO PARA MÓDULOS A=1000 H=600
TTPN12040H	TEJADILLO PARA MÓDULOS A=1200 H=400
TTPN12050H	TEJADILLO PARA MÓDULOS A=1200 H=500
TTPN12060H	TEJADILLO PARA MÓDULOS A=1200 H=600
TTPN16040H	TEJADILLO PARA MÓDULOS A=1600 H=400
TTPN16050H	TEJADILLO PARA MÓDULOS A=1600 H=500
TTPN16060H	TEJADILLO PARA MÓDULOS A=1600 H=600

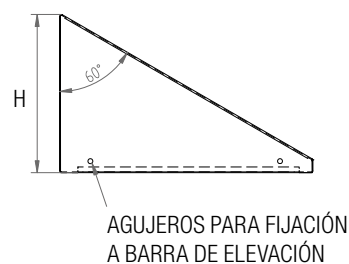
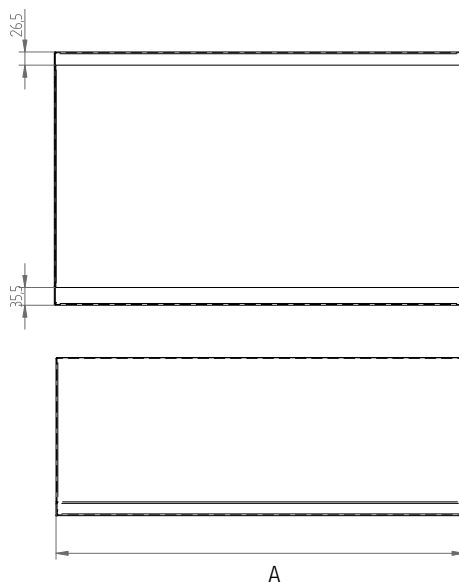

ACCESORIOS

KIT PUERTA INTERNA CON BISAGRA

SCS SLS

Puerta interna con bisagras realizada en acero inoxidable AISI 304L (Wnr 1.4307) satinado fino tipo Scotch-brite.

Fijada internamente a 75 mm de la puerta externa (otras profundidades de fijación bajo petición); gracias al marco de cierre de serie garantiza un grado de protección IP20.

Con 2 cerraduras de 1/4 de vuelta con inserto doble aleta; para los armarios de 1 puerta la apertura es reversible, mientras en los armarios de 2 puertas (con montante central) las bisagras están en los lados del armario y el cierre está hacia el centro.

Suministrada en kit de montaje o premontada. Es posible solicitar perforaciones con dibujo. El peso máximo recomendado que se debe aplicar a la puerta es de 35 kg.



Código	Descripción
SKCP6018	KIT PUERTA INTERNA ARMARIO STEEL A=600 H=1800
SKCP6020	KIT PUERTA INTERNA ARMARIO STEEL A=600 H=2000
SKCP8018	KIT PUERTA INTERNA ARMARIO STEEL A=800 H=1800
SKCP8020	KIT PUERTA INTERNA ARMARIO STEEL A=800 H=2000
SKCP1018	KIT PUERTA INTERNA ARMARIO STEEL A=1000 H=1800
SKCP1020	KIT PUERTA INTERNA ARMARIO STEEL A=1000 H=2000

Código	Descripción
SKCP1218	KIT PUERTA INTERNA ARMARIO STEEL A=1200 H=1800 MONTAJE EN VERSIÓN CON MONTAJE CENTRAL
SKCP1220	KIT PUERTA INTERNA ARMARIO STEEL A=1200 H=2000 MONTAJE EN VERSIÓN CON MONTAJE CENTRAL
SKCP1618	KIT PUERTA INTERNA ARMARIO STEEL A=1600 H=1800 MONTAJE EN VERSIÓN CON MONTAJE CENTRAL
SKCP1620	KIT PUERTA INTERNA ARMARIO STEEL A=1600 H=2000 MONTAJE EN VERSIÓN CON MONTAJE CENTRAL

KIT PRIORIDAD DE APERTURA

SCS SLS

Accesorio diseñado para permitir dar una prioridad de apertura entre dos puertas con cierre adyacente.

Se debe usar en los armarios de 2 puertas con montante central.

Se suministra en un kit de montaje o, si se solicita, pre-montado.



Código	Descripción
SAC068	KIT PRIORIDAD APERTURA PUERTAS

KIT ESTANTE PORTA ORDENADOR PARA LA PARTE INTERIOR DE LA PUERTA DE LOS ARMARIOS

SCS SLS

Kit estante interior de la puerta para sostener un ordenador portátil que se puede usar en armarios con puertas de 600 mm y 800 mm de ancho.

El kit está compuesto por la hoja abatible y los respectivos soportes con guías de compás.

El posicionamiento es regulable en altura en el refuerzo interior de la puerta.

No se pueden montar en los armarios A=1200 mm sin montante en la puerta prioritaria.

No se pueden montar en los armarios con altura inferior a 1800 mm. Suministrada en kit de montaje o premontada (bajo petición).



Código	Descripción
SAC058/600	KIT HOJA ABATIBLE PORTA ORDENADOR PUERTA ARMARIO A=600 STEEL
SAC058/800	KIT HOJA ABATIBLE PORTA ORDENADOR PUERTA ARMARIO A=800 STEEL

DISPOSITIVO DE BLOQUEO DE PUERTA ABIERTA

SCS SLS LD LC LE

Dispositivo que bloquea la puerta en posición abierta, evitando el cierre accidental. Puede suministrarse en un kit de montaje o, si se solicita, premontado.

Para el montaje in situ podría ser necesario realizar perforaciones o la fijación de tornillos prisioneros electrosoldados.



Código	Descripción
SAC048	DISPOSITIVO DE BLOQUEO DE PUERTA ABIERTA PARA ARMARIOS STEEL

ACCESORIOS

PUERTA DE PROTECCIÓN EN LEXAN TRANSPARENTE

SCS LD LC LE

Puertas transparentes realizadas en acero inoxidable AISI 304L (Wnr 1.4307) satinado fino tipo Scotch-brite.

Se usan para proteger con grado de protección IP66 perforaciones o instrumentos.

El panel transparente en Lexan permite ver los dispositivos montados debajo de la puerta de protección.

La apertura de las puertas de protección es reversible y puede ser 90° o 180°, en función de la aplicación.

Se suministra en un kit de montaje con el correspondiente escantillón para la perforación in situ o, si se solicita, premontada.

Se pueden montar en cualquier producto, donde haya una superficie suficientemente amplia para permitir la fijación (se debe comprobar con el departamento técnico).



Código	Descripción	N. Puntos de cierre
SVPN30306U	PUERTA DE PROTECCIÓN A=300 H=300 P=60	1
SVPN30386U	PUERTA DE PROTECCIÓN A=300 H=380 P=60	1
SVPN30456U	PUERTA DE PROTECCIÓN A=300 H=450 P=60	2
SVPN38306U	PUERTA DE PROTECCIÓN A=380 H=300 P=60	1
SVPN38386U	PUERTA DE PROTECCIÓN A=380 H=380 P=60	1
SVPN38606U	PUERTA DE PROTECCIÓN A=380 H=600 P=60	2
SVPN40506U	PUERTA DE PROTECCIÓN A=400 H=500 P=60	2
SVPN45306U	PUERTA DE PROTECCIÓN A=450 H=300 P=60	1
SVPN45456U	PUERTA DE PROTECCIÓN A=450 H=450 P=60	2
SVPN45606U	PUERTA DE PROTECCIÓN A=450 H=600 P=60	2
SVPN50706U	PUERTA DE PROTECCIÓN A=500 H=700 P=60	2
SVPN60386U	PUERTA DE PROTECCIÓN A=600 H=380 P=60	2
SVPN60456U	PUERTA DE PROTECCIÓN A=600 H=450 P=60	2
SVPN60606U	PUERTA DE PROTECCIÓN A=600 H=600 P=60	2
SVPN60756U	PUERTA DE PROTECCIÓN A=600 H=750 P=60	2
SVPN60906U***	PUERTA DE PROTECCIÓN A=600 H=900 P=60	2
SVPN601206U***	PUERTA DE PROTECCIÓN A=600 H=1200 P=60	2
SVPN75756U***	PUERTA DE PROTECCIÓN A=750 H=750 P=60	2
SVPN751006U***	PUERTA DE PROTECCIÓN A=750 H=1000 P=60	2
SVPN801206U***	PUERTA DE PROTECCIÓN A=800 H=1200 P=60	2
SVPN90606U***	PUERTA DE PROTECCIÓN A=900 H=600 P=60	2

1. Vista frontal modelos ***

MONTAJE DE BISAGRAS CON APERTURA PUERTA DE PROTECCIÓN A 180° (se debe comprobar en función de la aplicación)

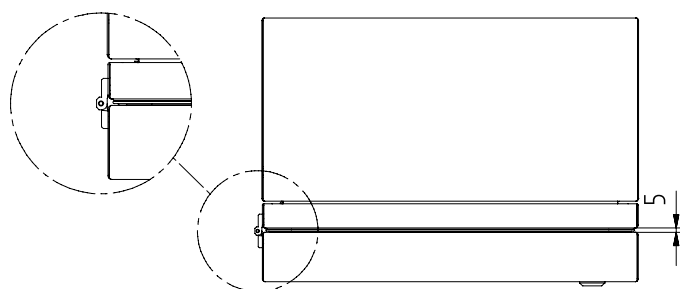

MONTAJE DE BISAGRAS CON APERTURA PUERTA DE PROTECCIÓN A 90°

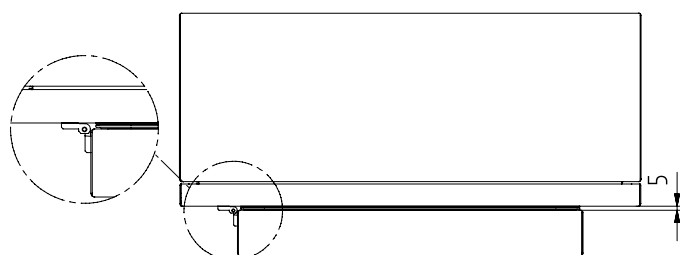

PANEL LEXAN TRANSPARENTE

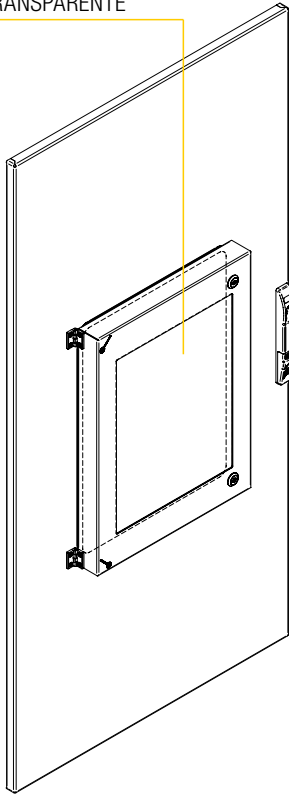

VERSIÓN CON 1 PUNTO DE CIERRE

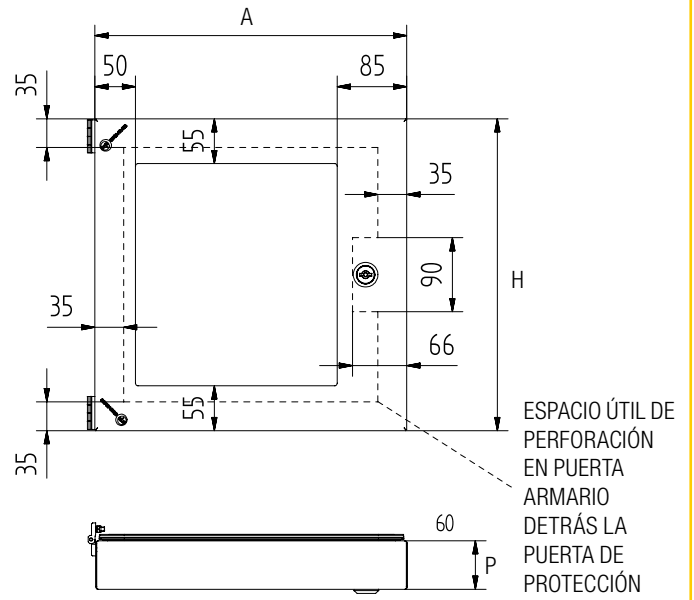

VERSIÓN CON 2 PUNTPOS DE CIERRE

ESPACIO ÚTIL DE PERFORACIÓN EN PUERTA ARMARIO DETRÁS LA PUERTA DE PROTECCIÓN

1. VISTA FRONTAL MODELOS***

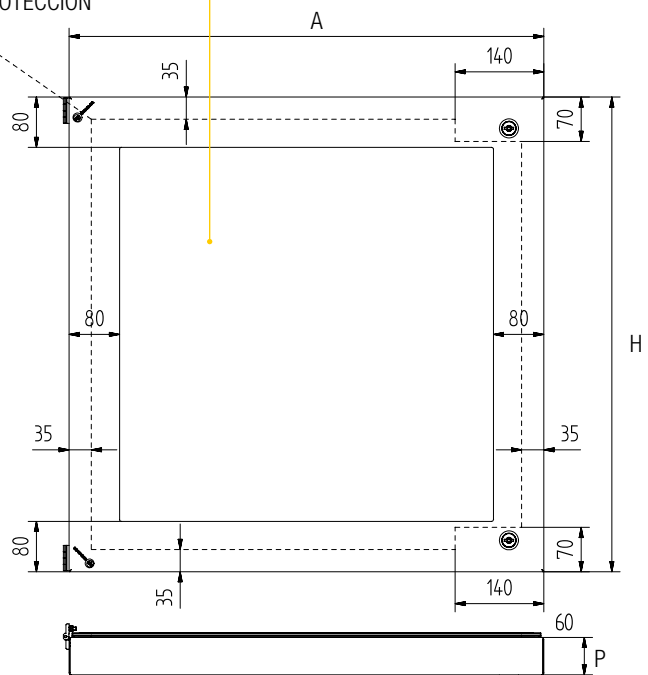
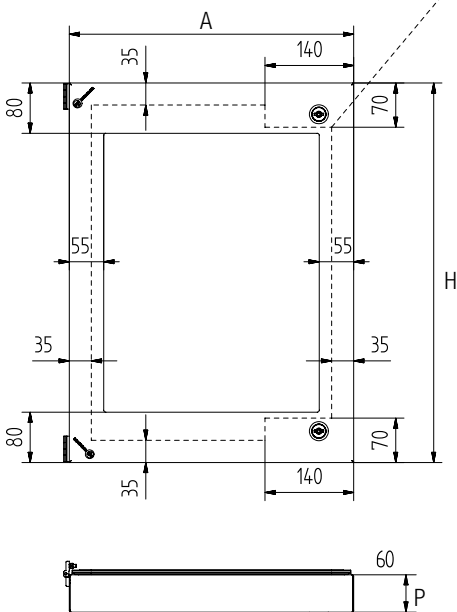

ACCESORIOS

SOPORTE PARA PLAFÓN DE ILUMINACIÓN

SCS SLS

SopORTE en chapa galvanizada perforadas y preparadas para el montaje de plafones u otros dispositivos de iluminación en la parte alta delantera dentro del armario.

Suministradas en kit de montaje.

No se pueden montar en los armarios estándar art. SCS6012040, SCS6016040, SCS8012040, SCS8014040.



Código	Descripción
SAC042/600	SOPORTE PLAFÓN ARMARIO A=600 STEEL
SAC042/800	SOPORTE PLAFÓN ARMARIO A=800 STEEL
SAC042/1000	SOPORTE PLAFÓN ARMARIO A=1000 STEEL

SOPORTE DE FIJACIÓN DE CABLES EN ENTRADA DE LA BRIDA INFERIOR

SCS SLS

SopORTE en chapa galvanizada preperforadas y preparadas para la fijación de los cables en entrada desde abajo a través de la brida pasacables inferior.

Permiten una colocación racional y ordenada de los cables hacia la placa de montaje.

Posicionamiento regulable.

No se pueden montar en los armarios estándar art. SCS6012040, SCS6016040, SCS8012040, SCS8014040.

Suministradas en kit de montaje.



Código	Descripción
SAC056/600	SOPORTE DE FIJACIÓN DE LOS CABLES ARMARIO A=600 STEEL
SAC056/800	SOPORTE DE FIJACIÓN DE LOS CABLES ARMARIO A=800 STEEL
SAC056/1000	SOPORTE DE FIJACIÓN DE LOS CABLES ARMARIO A=1000 STEEL

SOPORTES DE APOYO DE LA CANALETA PORTACABLES EN LA PUERTA

SCS SLS

SopORTE de apoyo en chapa galvanizada perforados y preparados para el montaje de canaletas portacables u otros dispositivos en la parte interior de la puerta.

La fijación se realiza con los tornillos suministrados en los agujeros del tubular de reforzamiento interno de la puerta.

No se pueden montar en los armarios A=1200 mm sin montante en la puerta prioritaria.

No se pueden montar en los armarios con altura inferior a 1800 mm.

Suministradas en kit de montaje.



Código	Descripción
SAC045/600	SOPORTE PARA CANALETA PORTACABLES EN LA PUERTA A=600 STEEL
SAC046/800	SOPORTE PARA CANALETA PORTACABLES EN LA PUERTA A=800 STEEL
SAC047/1000	SOPORTE PARA CANALETA PORTACABLES EN LA PUERTA A=1000 STEEL

SOPORTES DE APOYO DE ELEMENTOS PESADOS ZONA INFERIOR

SCS SLS

SopORTE de apoyo muy resistentes de chapa galvanizada preperforadas para el montaje de elementos pesados en la base interior del armario.

La fijación se realiza en horizontal con los tornillos suministrados en los agujeros de los refuerzos interiores preperforados del marco del armario.

No se pueden montar en los armarios estándar art. SCS6012040, SCS6016040, SCS8012040, SCS8014040.

Suministradas en kit de montaje.

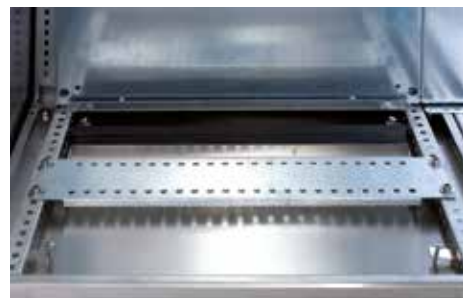

Código	Descripción
SAC053/600	SOPORTES DE APOYO ELEMENTOS PESADOS ARMARIO A=600 STEEL
SAC053/800	SOPORTES DE APOYO ELEMENTOS PESADOS ARMARIO A=800 STEEL
SAC053/1000	SOPORTES DE APOYO ELEMENTOS PESADOS ARMARIO A=1000 STEEL

ACCESORIOS

PLACA DE MONTAJE REPUESTO

SCS SLS

Se deben considerar un repuesto porque todos los armarios tienen la placa inferior.



Código	Descripción
PDF060120	PLACA DE MONTAJE ARMARIO STEEL A=600 H=1200
PDF060140	PLACA DE MONTAJE ARMARIO STEEL A=600 H=1400
PDF060160	PLACA DE MONTAJE ARMARIO STEEL A=600 H=1600
SPF060180	PLACA DE MONTAJE ARMARIO STEEL A=600 H=1800
SPF060200	PLACA DE MONTAJE ARMARIO STEEL A=600 H=2000
PDF080120	PLACA DE MONTAJE ARMARIO STEEL A=800 H=1200
PDF080140	PLACA DE MONTAJE ARMARIO STEEL A=800 H=1400
SPF080160	PLACA DE MONTAJE ARMARIO STEEL A=800 H=1600

Código	Descripción
SPF080180	PLACA DE MONTAJE ARMARIO STEEL A=800 H=1800
SPF080200	PLACA DE MONTAJE ARMARIO STEEL A=800 H=2000
SPF100180	PLACA DE MONTAJE ARMARIO STEEL A=1000 H=1800
SPF100200	PLACA DE MONTAJE ARMARIO STEEL A=1000 H=2000
SPF120180	PLACA DE MONTAJE ARMARIO STEEL A=1200 H=1800
SPF120200	PLACA DE MONTAJE ARMARIO STEEL A=1200 H=2000
SPF160180	PLACA DE MONTAJE ARMARIO STEEL A=1600 H=1800
SPF160200	PLACA DE MONTAJE ARMARIO STEEL A=1600 H=2000

KIT DE SEGURIDAD PLACA DE MONTAJE INTRODUCCIÓN FRONTAL ARMARIOS

SCS SLS

Soporte muy resistentes de chapa galvanizada preperforadas para el montaje de elementos pesados en la base interior del armario.

La fijación se realiza en horizontal con los tornillos suministrados en los agujeros de los refuerzos interiores preperforados del marco del armario.

No se pueden montar en los armarios estándar art. SCS6012040, SCS6016040, SCS8012040, SCS8014040.

Suministradas en kit de montaje.



Código	Descripción
SAC057	KIT DE SEGURIDAD PLACA INFERIOR ARMARIOS

PAR DE MONTANTES RACK 19" A=600

SCS SLS

Kit compuesto por 2 perfiles moldurados realizados en AISI 304L (Wnr 1.4307), preperforados de paso para aplicaciones de instrumentos rack 19" dentro de armarios con 600 mm de ancho.

En el armario H=1800 la capacidad de los montantes rack 19" es de 37 unidades HE y de 42 unidades HE en el armario H=2000. Suministrados en kit de montaje.



Código	Descripción
SACMRACK6018	PAR DE MONTANTES RACK 19" STEEL 600x1800 37 U HE
SACMRACK6020	PAR DE MONTANTES RACK 19" STEEL 600x2000 42 U HE

PANEL DE CIERRE RACK 19"

SCS SLS

Paneles de cierre para las zonas que no se usan de los marcos o de los montantes rack 19".

Realizados en acero inoxidable AISI 304L (Wnr 1.4307) satinado fino tipo Scotch-brite.



Código	Descripción
EACRACK1HE	PANEL DE CIERRE RACK 19" 1HE
EACRACK2HE	PANEL DE CIERRE RACK 19" 2HE
EACRACK3HE	PANEL DE CIERRE RACK 19" 3HE
EACRACK4HE	PANEL DE CIERRE RACK 19" 4HE
EACRACK5HE	PANEL DE CIERRE RACK 19" 5HE

PAR DE GUÍAS TELESCÓPICAS

SCS SLS

De hierro niquelado, que se debe usar para extraer los estantes y los cajones en realizaciones especiales bajo indicaciones del cliente.

Permiten la extracción total de toda la longitud de la guía y garantizan un robusto sostén incluso para pesos de hasta 30 kg.



Código	Descripción
ACC068_300	PAR DE GUÍAS TELESCÓPICAS A300/628
ACC068_500	PAR DE GUÍAS TELESCÓPICAS A500/1021

ACCESORIOS

MANIJAS Y LLAVES

SCS SLS LD LC LE

Manijas, carrillones y llaves de mayor uso para armarios y pupitres.

Bajo petición, se puede suministrar cualquier tipo de manija con cualquier tipo de inserto, como forma y material de fabricación.

VERSIÓN PARA ARMARIOS

SCS SLS

No se debe usar para armarios estándar con altura inferior a 1800 mm.

Código	Descripción
SAC054	MANIJA POLIAMIDA INSERTO DOBLE ALETA 3 mm LOGOTIPO MPGAMMA (sin llave)
SAC055	MANIJA POLIAMIDA CON LLAVE CIFRADA EK333
SAC054_5	MANIJA POLIAMIDA INSERTO DOBLE ALETA 5 mm (con llave)
SAC054_Q7	MANIJA POLIAMIDA INSERTO CUADRADO 7 mm (con llave)
SAC054_Q8	MANIJA POLIAMIDA INSERTO CUADRADO 8 mm (con llave)
SAC054_T	MANIJA POLIAMIDA INSERTO TRIANGULAR 8 mm (con llave)
SAC050	MANIJA DE ACERO INOXIDABLE INSERTO DOBLE ALETA 3 mm (con llave)
SAC051	MANIJA DE ACERO INOXIDABLE CON LLAVE CIFRADA EK333
SAC050_5	MANIJA DE ACERO INOXIDABLE INSERTO DOBLE ALETA 5 mm (con llave)
SAC050_Q7	MANIJA DE ACERO INOXIDABLE INSERTO CUADRADO 7 mm (con llave)
SAC050_Q8	MANIJA DE ACERO INOXIDABLE INSERTO CUADRADO 8 mm (con llave)
SAC050_T	MANIJA DE ACERO INOXIDABLE INSERTO TRIANGULAR 8 mm (con llave)
SAC052	MANIJA EN T DE POLIAMIDA GH=18 mm CON LLAVE CIFRADA EK333
SAC052_C	MANIJA EN "T" DE POLIAMIDA GH=18 mm (sin llave)
ACC018	LLAVE DOBLE PEINE 3 mm EN ZAMAK NEGRA CARRILLÓN LARGO
SAC054_1	POLIAMIDA CON VARILLA DE ACERO INOXIDABLE
SAC054_1C	CARRILLÓN CORTO ZAMAK (solo para manijas en T)



SAC055

SAC054



ACC018



SAC054_1



SAC054_C



SAC050



SAC051



SAC052_C



SAC052

Nota técnica: las manijas con inserto en poliamida no son intercambiables con las manijas de acero inoxidable y las manijas en T, porque la abertura de la puerta es diferente.

Especificar en el orden.

VERSIÓN PARA PUPITRES

LD LC LE

Código	Descripción
ACC016	CERRADURA DE DOBLE PEINE DE ACERO INOXIDABLE 304L
ACC016_Q	CERRADURA INSERTO CUADRADO 8 mm DE ACERO INOXIDABLE 304L
ACC016_T	CERRADURA INSERTO TRIANGULAR 8 mm DE ACERO INOXIDABLE 304L
ACC016_IG	CERRADURA PARA NORMAS HIGIÉNICAS DE ACERO INOXIDABLE 316L
ACC017_1	CERRADURA DE MARIPOSA CON LLAVE CIFRADA EK333
ACC017_1_C	CERRADURA DE MARIPOSA CROMADA CON LLAVE CIFRADA EK333
ACC018	LLAVE DE DOBLE PEINE 3 mm DE ZAMAK NEGRA
ACC020	MANIJA EN T DE POLIAMIDA GH=18 mm CON LLAVE CIFRADA EK333



ACC016_L
ACC016



ACC017_1_L
ACC017_1



ACC016_Q_L
ACC016_Q



ACC017_1_C_L
ACC017_1_C

VERSIONES PARA HOJA ABATIBLE INCLINADA 10° PUPITRES

LD LE

Código	Descripción
ACC016_L	CERRADURA DE DOBLE PEINE DE ACERO INOXIDABLE 304L
ACC016_Q_L	CERRADURA INSERTO CUADRADO 8 mm DE ACERO INOXIDABLE 304L
ACC016_T_L	CERRADURA INSERTO TRIANGULAR 8 mm DE ACERO INOXIDABLE 304L
ACC016_IG_L	CERRADURA PARA NORMAS HIGIÉNICAS DE ACERO INOXIDABLE 316L
ACC017_1_L	CERRADURA DE MARIPOSA CON LLAVE CIFRADA EK333
ACC017_1_C_L	CERRADURA DE MARIPOSA CROMADA CON LLAVE CIFRADA EK333
ACC018	LLAVE DE DOBLE PEINE 3 mm DE ZAMAK NEGRA
ACC020_L	MANIJA EN T DE POLIAMIDA GH=18 mm CON LLAVE CIFRADA EK333



ACC016_T_L
ACC016_T



ACC018



ACC020_L
ACC020



ACC016_IG_L
ACC016_IG

ACCESORIOS

BOLSILLO PORTA-ESQUEMAS

VERSIÓN DE PLÁSTICO

SCS SLS LD LC LE

Realizada con plástico naranja autoadhesivo, para esquemas de formato A4.

Código	Descripción
ACC028	BOLSILLO PORTA-ESQUEMAS GRANDE (260x240x30)



VERSIÓN DE METAL

SCS SLS

Realizado en chapa galvanizada, amplio y espacioso, que se debe montar dentro de las puertas de los armarios

La fijación se realiza con tornillos autorroscantes en los agujeros del tubular de reforzamiento dentro de las puertas.

No se pueden montar en la puerta con prioridad de apertura en los armarios A=1200 en la versión sin montante y en los armarios estándar con alturas inferiores a 1800 mm.

Código	Descripción
SAC041/600	BOLSILLO PORTA-ESQUEMAS DE CHAPA GALVANIZADA A=600
SAC041/800	BOLSILLO PORTA-ESQUEMAS DE CHAPA GALVANIZADA A=800
SAC041/1000	BOLSILLO PORTA-ESQUEMAS DE CHAPA GALVANIZADA A=1000



JUNTAS CONDUCTIVAS

SCS SLS LD LC LE

Indicadas para la realización de cajas y armarios especiales en que es necesario atenuar los efectos de las ondas electromagnéticas.

Están disponibles tanto en la versión trabada (para montar en un borde recto de chapa), como en la versión adhesiva.

Código	Descripción
ACC027_1	JUNTA DE EMC REVESTIDA CON TEJIDO SATMET (EUROS/METRO TRABADA)
ACC027_2	JUNTA ADHESIVA 10x4 REVESTIDA DE TEJIDO SATMET (EUROS/METRO)



SISTEMAS DE FILTRACIÓN DE LABERINTO CON PROTECCIÓN INOXIDABLE Y LOS RESPECTIVOS SISTEMAS DE VENTILACIÓN

SCS SLS LD LC LE

Los sistemas de filtración están realizados completamente en acero inoxidable AISI 304L (Wnr 1.4307) con sistema de protección de salpicas de laberinto.

Se montan completamente fuera de la estructura, facilitando la sustitución del paño de filtrado sin acceder al interior del cuadro.

Todos están preparados para ser combinados con los sistemas de ventilación MPGAMMA (los ventiladores se deben montar dentro del cuadro), y se suministran en kit con plantilla de perforación, bajo petición, se pueden realizar las perforaciones en la carpintería en la fábrica.



Código	Descripción	Se puede asociar con
ACC014	GRUPO FILTRO DE ACERO INOXIDABLE DE LABERINTO INDIVIDUAL A=190 H=280 P=40	ACC015
ACC036	GRUPO FILTRO DE ACERO INOXIDABLE DE LABERINTO GRANDE A=250 H=300 P=60	ACC035

COD. ACC014

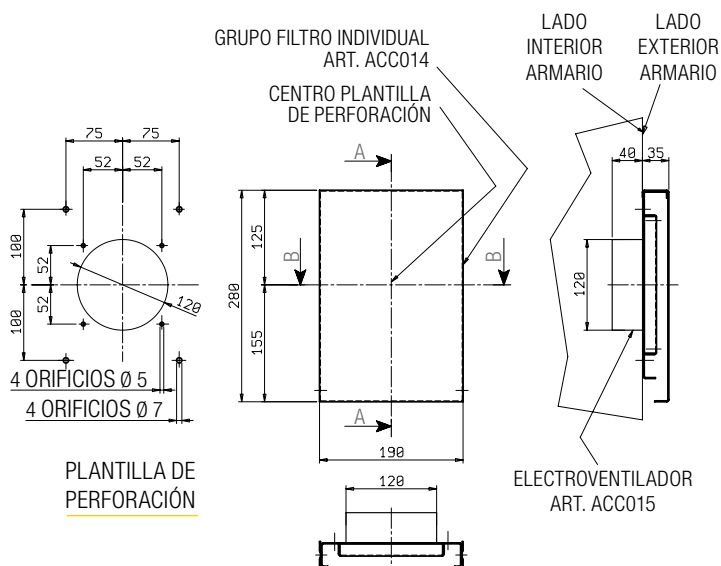

COD. ACC036

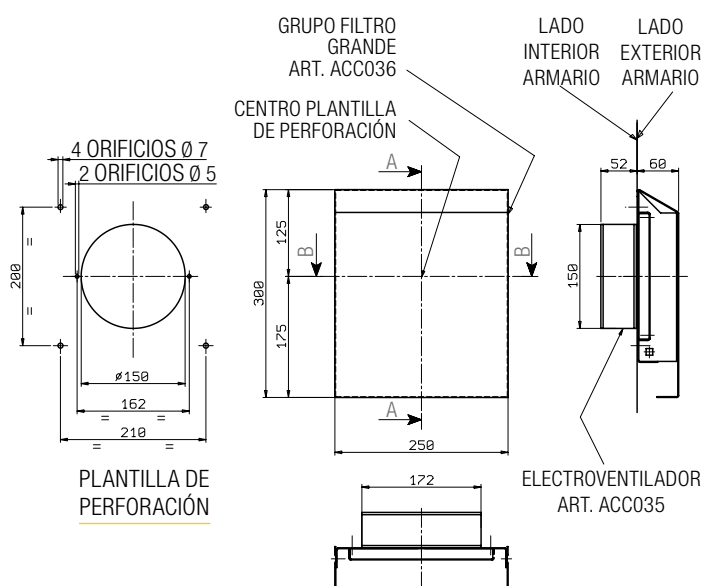

ACCESORIOS

Código	Descripción	Se puede asociar con
ACC038	PLACA DE VENTILACIÓN DE ACERO INOXIDABLE DE LABERINTO A=300 H=300 P=80	ACC035



COD. ACC038

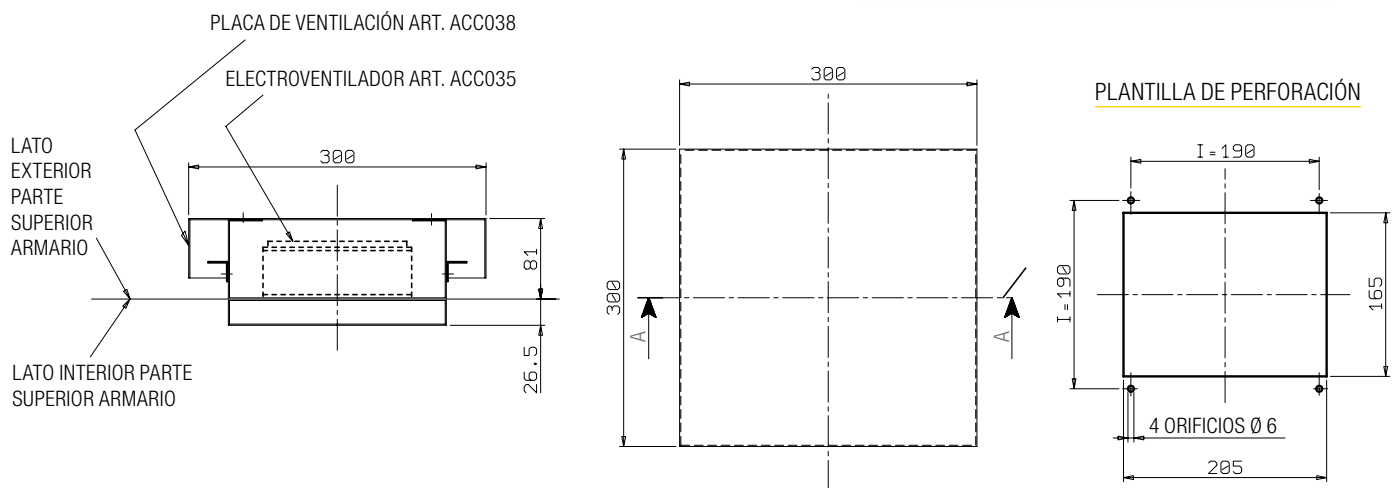

Código	Descripción	Se puede asociar con
ACC015	ELECTROVENTILADOR AXIAL 230V 50/60 HZ DIM.120x120 CON REJILLA DE PROTECCIÓN INTERNA CAUDAL DE AIRE NOMINAL 156 M3/H A 50 HZ (RENDIMIENTO 75%)	ACC014
ACC015_120VAC	ELECTROVENTILADOR AXIAL 120V CA 50/60 HZ DIM.120x120 CON REJILLA DE PROTECCIÓN INTERNA CAUDAL DE AIRE NOMINAL 156 M3/H A 50 HZ (RENDIMIENTO 75%)	ACC014
ACC015_24V DC	ELECTROVENTILADOR AXIAL 24V CC 50/60 HZ DIM.120x120 CON REJILLA DE PROTECCIÓN INTERNA CAUDAL DE AIRE NOMINAL 156 M3/H (RENDIMIENTO 75%)	ACC014
ACC035	ELECTROVENTILADOR AXIAL 230V 50/60 HZ DIÁM.150 CON REJILLA DE PROTECCIÓN INTERNA CAUDAL DE AIRE NOMINAL 324 M3/H A 50 Hz (RENDIMIENTO 75%)	ACC036
ACC035_120VAC	ELECTROVENTILADOR AXIAL 120V CA 50/60 HZ DIÁM.150 CON REJILLA DE PROTECCIÓN INTERNA CAUDAL DE AIRE NOMINAL 324 M3/H A 50 Hz (RENDIMIENTO 75%)	ACC036
ACC035_24V DC	ELECTROVENTILADOR AXIAL 24V CC 50/60 HZ DIÁM.150 CON REJILLA DE PROTECCIÓN INTERNA CAUDAL DE AIRE NOMINAL 324 M3/H A 50 Hz (RENDIMIENTO 75%)	ACC036



COD. ACC015-ACC035

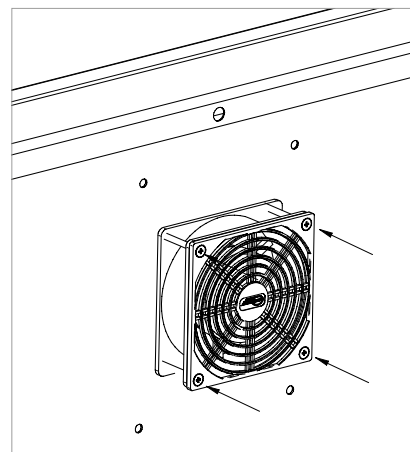



CONSEJOS PARA LA APLICACIÓN

Desde el punto de vista de la preparación en la fábrica, es mucho más fácil la perforación en la puerta (costes y tiempo de entrega menores) con respecto a la perforación en los costados.

Un sistema de intercambio térmico completo por lo general está compuesto por 2 grupos de filtración, o por un grupo de filtración y una placa de ventilación y, si es necesario, por un ventilador.

Se debe montar un filtro en la parte baja, el otro en la parte alta (posiblemente en lados opuestos del cuadro).

Recomendamos montar el ventilador en el filtro colocado en la parte de abajo, para que entre el aire. Después, coloque el cuadro ligeramente superpuesto, para favorecer el intercambio térmico gracias al calentamiento del aire, que de esta manera tiende a subir y salir del filtro colocado en la parte superior (o de la placa).

A veces este tipo de aplicación no da buenos resultados debido a la

posibilidad de formación de bolsas de calor, debidas a la geometría y a la disposición de los equipos en la placa inferior. En este caso es necesario aumentar el número de filtros y ventiladores, u optar por un sistema de climatización entre la amplia gama de MPGAMMA.

Si los dispositivos que calientan más se encuentran en la parte alta del cuadro, es recomendable añadir un ventilador en el filtro en la parte superior (o en la placa), ajustado de forma tal que expulse el aire caliente.

Para invertir el flujo del aire de un ventilador es suficiente girarlo simétricamente. Los sistemas de ventilación que se pueden combinar con los filtros de acero inoxidable MPGAMMA están disponibles en varias tensiones y caudales. No necesitan perforaciones adicionales además de las de los filtros.

La unión del filtro con el ventilador (con elemento filtrante en buenas condiciones de limpieza) reduce el caudal de aire en promedio del 25-30%.

DIAGRAMA DE SELECCIÓN DE LOS GRUPOS DE VENTILACIÓN CON FILTRO

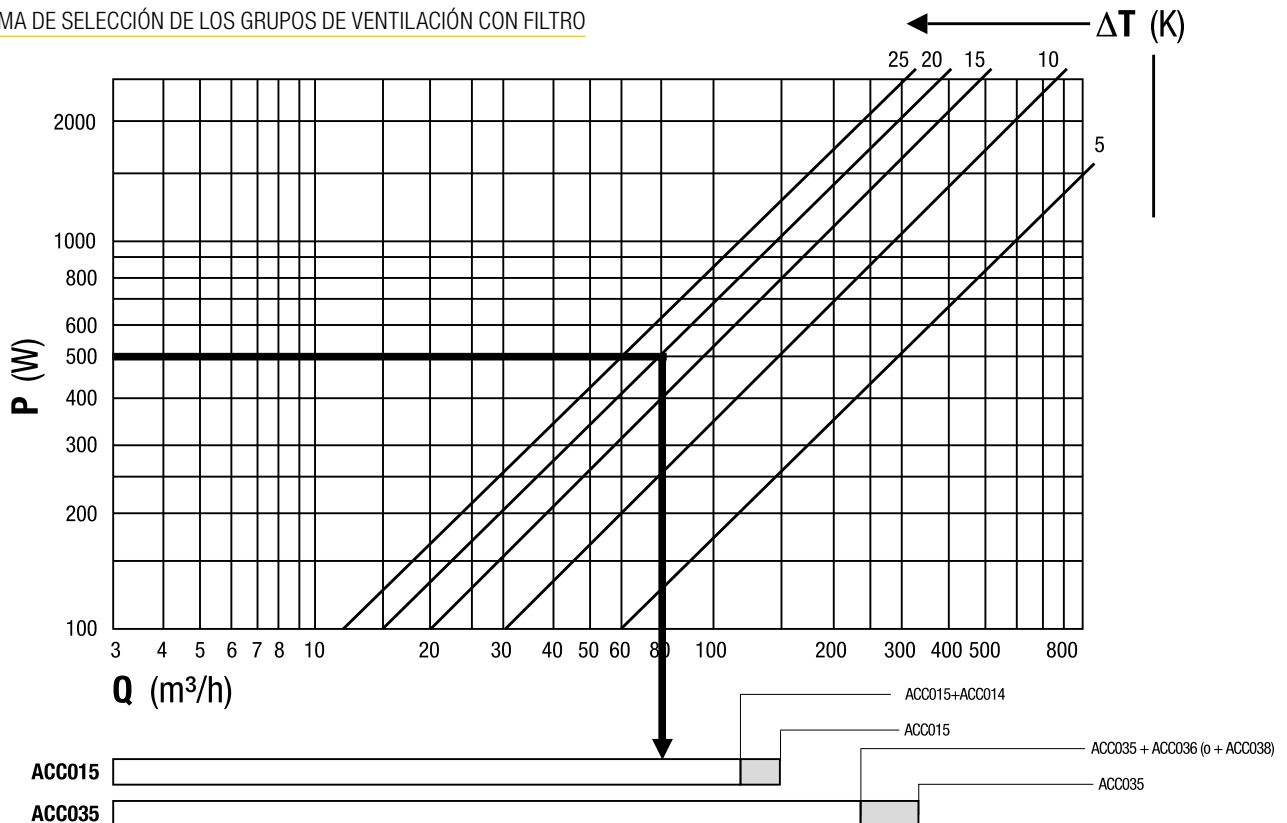

Q = Caudal de aire
P = Potencia disipada en el armario
ΔT = Diferencia de temperatura

Ejemplo:
 Potencia disipada 500 W
 Diferencia de temperatura 20 K
 Caudal de aire necesario 80 m³/h
 } **Unidad seleccionada ACC015 + ACC014**

ACCESORIOS

TAPAS DE PROTECCIÓN DE ACERO INOXIDABLE EXTERNAS PARA SISTEMAS DE VENTILACIÓN / FILTRACIÓN DE PLÁSTICO

SCS SLS LD LC LE

Las protecciones de acero inoxidable AISI 304L (Wnr 1.4307) permiten aumentar el grado de protección de los sistemas de ventilación y filtración de plástico de la serie FAN___MPX y FIL___MPX.

Están diseñadas para resistir a chorros de agua potentes y a líquidos detergentes que normalmente se usan para desinfectar las instalaciones alimentarias y farmacéuticas.

Para el montaje son suficientes algunos agujeros, que se deben realizar en la carpintería a los lados de los ranuras para los sistemas de filtración/ventilador.



Código	Descripción
HPS115	TAPAS DE ACERO INOXIDABLE FILTRO/VENTILADOR DIMENSIONES 115x115
HPS150	TAPAS DE ACERO INOXIDABLE FILTRO/VENTILADOR DIMENSIONES 150x150
HPS250	TAPAS DE ACERO INOXIDABLE FILTRO/VENTILADOR DIMENSIONES 250x250
HPS325	TAPAS DE ACERO INOXIDABLE PARA FILTRO/VENTILADOR DIMENSIONES 325x325



TABLA DE CORRESPONDENCIAS ACCESORIOS/PRODUCTOS



SCS SLS LD LC LE

ZÓCALOS DE ELEVACIÓN

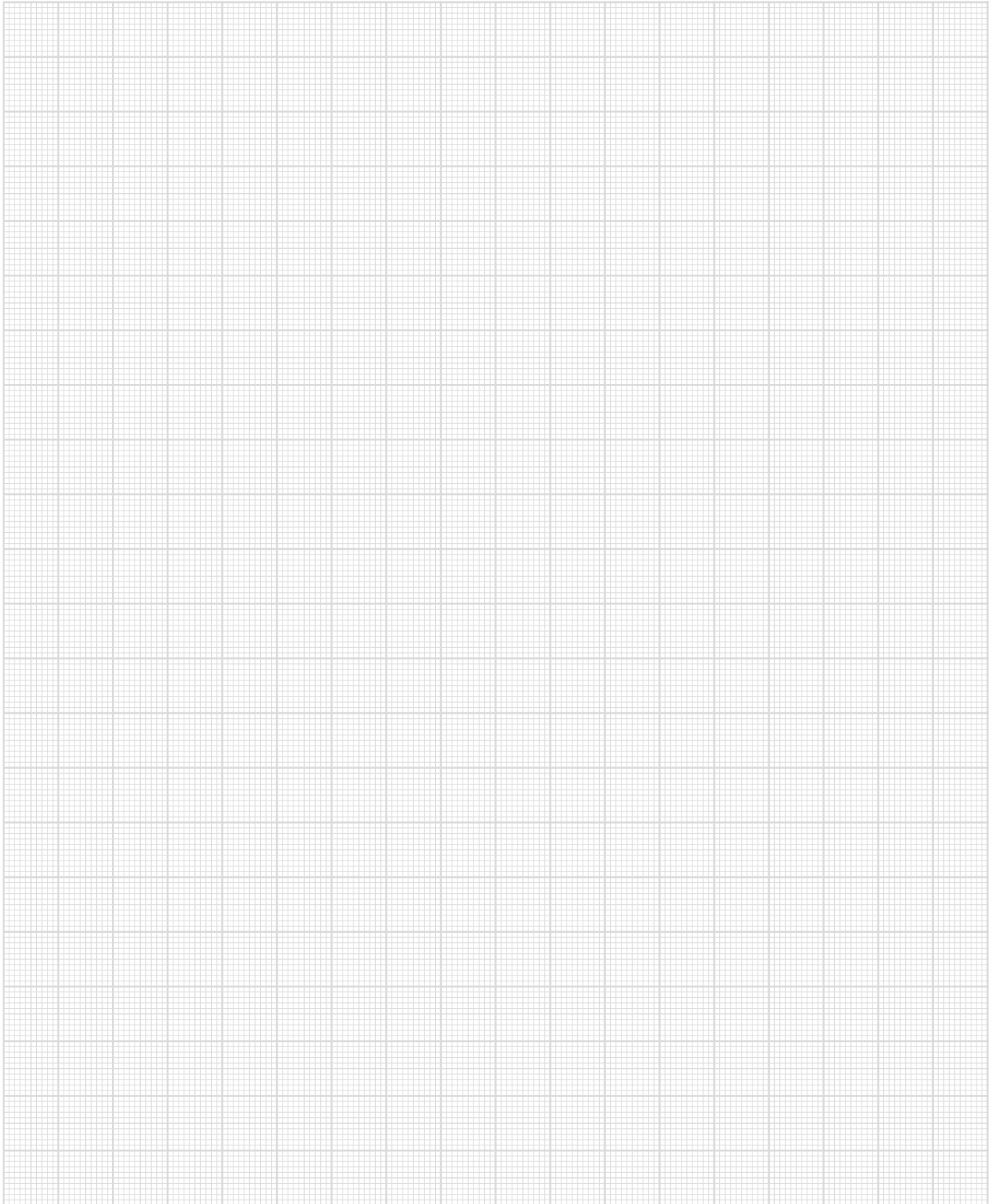
P 18



SCS SLS LD LC LE

BRIDA DE ENTRADA DE CABLES EN BAYONETA...

P 20



SCS SLS LD LC LE

KIT DE RUEDAS PIVOTANTES

P 20



SCS SLS LD LC LE

KIT PIES DE ELEVACIÓN

P 21



SCS SLS

COMPARTIMENTOS PORTACABLES H=200 EN LA PARTE SUPERIOR

P 22



SCS SLS

TEJADILLO PARALLUVIA HIGIÉNICO

P 23



SCS SLS

KIT PUERTA INTERNA CON BISAGRA

P 24



SCS SLS

KIT PRIORIDAD DE APERTURA

P 24

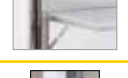

SCS SLS

KIT ESTANTE PORTA ORDENADOR PARA LA PARTE INTERIOR...

P 25



SCS SLS LD LC LE

DISPOSITIVO DE BLOQUEO DE PUERTA ABIERTA

P 25



SCS LD LC LE

PUERTA DE PROTECCIÓN EN LEXAN TRANSPARENTE

P 26



SCS SLS

SOPORTE PARA PLAFÓN DE ILUMINACIÓN

P 28



SCS SLS

SOPORTE DE FIJACIÓN DE CABLES EN ENTRADA DE LA BRIDA INFERIOR

P 28

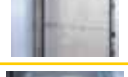

SCS SLS

SOPORTE DE APOYO DE LA CANALETA PORTACABLES EN LA PUERTA

P 29



SCS SLS

SOPORTE DE APOYO DE ELEMENTOS PESADOS ZONA INFERIOR

P 29

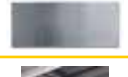

SCS SLS

PLACA DE MONTAJE REPUESTO

P 30



SCS SLS

KIT DE SEGURIDAD PLACA INFERIOR INTRODUCCIÓN FRONTAL ARMARIOS

P 30



SCS SLS

PAR DE MONTANTES RACK 19" A=600

P 31



SCS SLS

PANEL DE CIERRE RACK 19"

P 31



SCS SLS

PAR DE GUÍAS TELESCÓPICAS

P 31



SCS SLS LD LC LE

MANIJAS Y LLAVES

P 32



SCS SLS LD LC LE

TASCA PORTASCHEMI

P 34



SCS SLS LD LC LE

JUNTAS CONDUCTIVAS

P 34



SCS SLS LD LC LE

TAPAS DE PROTECCIÓN DE ACERO INOXIDABLE EXTERNAS PARA SISTEMAS DE VENTILACIÓN / FILTRACIÓN DE PLÁSTICO

P 38

TABLA
CORRESPONDENCIAS
ACCESORIOS
PRODUCTOS

MPGAMMA S.r.l.

Via Cisa Ligure, 43/A
42041 Brescello (RE) - Italia

Tel: +39 0522 686079

Fax: +39 0522 962185

info@mpgamma.com

www.mpgamma.com