

## HERRAMIENTAS MANUALES



Alicates aislados  
Pág. 322



Destornilladores  
aislados  
Pág. 324



Conjuntos y bolsas de  
herramientas.  
Pág. 325



**¡NUEVO!**  
Herramienta  
para desaislar  
autoajustable  
Pág. 326



Alicates para desaislar  
Pág. 326

## PRENSATERMINALES MANUALES



Manuales con ajuste  
automático para  
punteras huecas  
Pág. 327



Manuales con  
matrices  
intercambiables  
Pág. 329



Manuales  
para punteras huecas  
Pág. 328

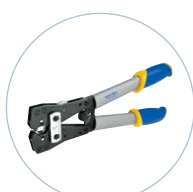

Manuales ligeras  
SYNCRO  
Pág. 331



Manuales  
para terminales  
desnudos y manguitos  
Pág. 328



Hidráulicas de aluminio  
con y sin matrices  
Pág. 332

## PRENSATERMINALES ELECTRICAS



EK50ML  
Prensaterminales  
electrohidráulica  
PowerSense  
**Klauke<sup>®</sup> micro**  
Pág. 329



Gama **Klauke<sup>®</sup> mini**  
Pág. 333



EKM60IDCL  
Prensado fácil y rápido  
SIN MATRICES  
**Klauke<sup>®</sup> mini+**  
Pág. 333



Gama **Klauke<sup>®</sup> ultra+**  
y Gama **Klauke<sup>®</sup> multi**  
Pág. 334



Gama  
**NEXT GENERATION**  
Pág. 336



Accesorios y matrices  
Pág. 337

## CORTADORAS



Cortadoras de cable  
manuales  
Pág. 335



Cortadora  
electro-hidráulica para  
bandejas portacables  
Pág. 335

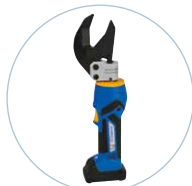

Cortadoras de cable  
electro-hidráulicas  
**Klauke mini**  
Pág. 335



Cortadoras de cable  
electro-hidráulicas  
Pág. 335

## ÚTILES DE PERFORADO



Sierras de corona  
Pág. 342



Punzonadores  
Pág. 347



Cierre rápido para  
punzones redondos  
Pág. 346



Brocas escalonadas  
Pág. 352



Conjuntos  
Combi Brocas  
Pág. 352

## PUNZONADORAS



Hidráulicas manuales  
Pág. 345



Electro-hidráulica  
con cabezal rotativo  
Pág. 344



Electro-hidráulica  
Pág. 344



Hidráulicas de pedal  
Pág. 345





Cortadora y  
punzonadora de carril  
Pág. 353

## ALICATES AISLADOS



## Cortacables de precisión

	descripción	referencia	precio
	<b>Amplitud de apertura: 16 mm</b> Características: • Articulación ajustable	<b>KL010160IS</b>	<b>64,30</b>
	Adecuado para: • Cables de aluminio y cobre. • Secciones hasta 50 mm <sup>2</sup> , cable hasta Ø 16 mm		

	<b>Amplitud de apertura: 25mm</b> Características: • Articulación ajustable	<b>KL010210IS</b>	<b>93,64</b>
	Adecuado para: • Cables de aluminio y cobre. • Secciones hasta 70 mm <sup>2</sup> , cable hasta Ø 25 mm		

## Alicates de corte diagonal

	dimensiones (mm)	peso (g)	referencia	precio
	<b>145</b>	<b>200</b>	<b>KL040145IS</b>	<b>37,34</b>
	<b>160</b>	<b>255</b>	<b>KL040160IS</b>	<b>40,08</b>
	<b>180</b>	<b>280</b>	<b>KL040180IS</b>	<b>42,41</b>
	Características: • Perfil ondulado del cabezal que evita el deslizamiento del cable • Articulación extra resistente para maximizar la fuerza	Adecuado para: • Cobre y aluminio, hasta Ø 5.0 / 6.0 / 7.0 mm • Cable rígido, cable de acero hasta Ø 1.7 / 2.0 / 2.5 mm • Cables monofilares y multifilares Ø 8 / 11 / 13 mm		

## Alicate de corte diagonal extrafuerte

	dimensiones (mm)	peso (g)	referencia	precio
	<b>200</b>	<b>280</b>	<b>KL044200IS</b>	<b>67,07</b>
	<b>180</b>	<b>285</b>	<b>KL045180IS</b>	<b>51,61</b>
	<b>240</b>	<b>420</b>	<b>KL045240IS</b>	<b>70,96</b>
	Características: • Cabeza en ángulo de 18°. • Mango ergonómico para mejor transmisión de la fuerza	Adecuado para: • Perfil ondulado del cabezal evita el deslizamiento del cable • Alambre plano hasta Ø 2.5 mm		
	Características: • Fuerza incrementada por el diseño ergonómico de la pala • Articulación extra resistente para maximizar la fuerza	Adecuado para: • Filos de precisión endurecidos por inducción • Cable rígido, cable de acero hasta Ø 3.5 mm • Plano, muelle de acero hasta Ø 2.2 / 2.5 / > 3.0 mm • Cable semirígido hasta Ø 3.7 / 4.0 / 4.5 mm		

## Alicates aislados para telefonía, punta recta

	dimensiones (mm)	peso (g)	referencia	precio
	<b>205</b>	<b>215</b>	<b>KL050205IS</b>	<b>43,67</b>
	Características: • Cortacables para cable rígido y flexible • Boca dentada	Adecuado para: • Cable cobre y aluminio hasta Ø 2.5 mm • Cable semirígido, clavos, hasta Ø 3.2 mm • Cable rígido y aluminio hasta Ø 2.2 mm		



## Alicates universales aislados



dimensiones (mm)	peso (g)	referencia	precio
<b>180</b>	<b>255</b>	<b>KL020180IS</b>	<b>35,18</b>
<b>205</b>	<b>280</b>	<b>KL020205IS</b>	<b>39,50</b>

Características:

- Filos endurecidos por inducción

Adecuado para:

- Cable flexible y cable rígido.
- Boca que permite sujetar material plano o redondo.

## Alicates aislados para telefonía, punta curva



dimensiones (mm)	peso (g)	referencia	precio
<b>205</b>	<b>215</b>	<b>KL055205IS</b>	<b>49,68</b>

Características:

- Punta semiredonda curva ángulo 45°
- Cortables para cable rígido y flexible

Adecuado para:

- Boca dentada
- Cable cobre y aluminio hasta Ø 2.5 mm
- Cable semirígido y clavos hasta Ø 3.2 mm
- Cable rígido y aluminio hasta Ø 2.2 mm

## Alicates pelacables



dimensiones (mm)	peso (g)	referencia	precio
<b>160</b>	<b>185</b>	<b>KL060160IS</b>	<b>40,49</b>

Características:

- Con muelle de apertura
- Con tuerca de ajuste
- Filos de corte en forma de V

Adecuado para:

- Cables monofilares y multifilares 10.0 mm<sup>2</sup> de sección
- Cables monofilares y multifilares Ø 5.0 mm.

## ALICATES PARA ELECTRÓNICA

## Alicates para electrónica de corte diagonal

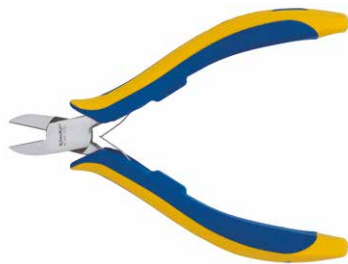

	dim.	peso g	referencia	precio
Alicate de corte diagonal, con bisel	<b>115</b>	<b>62</b>	<b>KL040115EL</b>	<b>52,55</b>
Alicate de corte diagonal, sin bisel	<b>115</b>	<b>60</b>	<b>KL040115ELW</b>	<b>54,56</b>

Características:

- ESD - Descarga lenta de forma controlada la energía electrostática
- Descarga eléctrica disipativa a través de los mangos
- Alicates para trabajos de precisión
- Filos de corte de precisión endurecidos adicionalmente por inducción
- Doble muelle de baja fricción

## Alicate para electrónica de boca larga

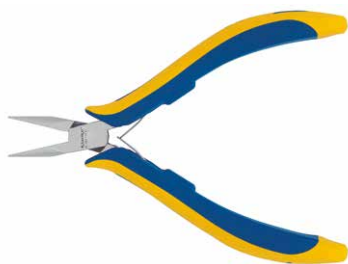

dimensiones (mm)	peso (g)	referencia	precio
<b>115</b>	<b>64</b>	<b>KL050115EL</b>	<b>48,28</b>

Adecuado para:

- Agarre de pequeños elementos
- Doblar cables

Características:

- ESD - Descarga lenta de forma controlada la energía electrostática
- Descarga eléctrica disipativa a través de los mangos
- Alicates para trabajos de precisión
- Boca larga semiredonda y ligeramente rayada
- Doble muelle de baja fricción

## DESTORNILLADORES AISLADOS

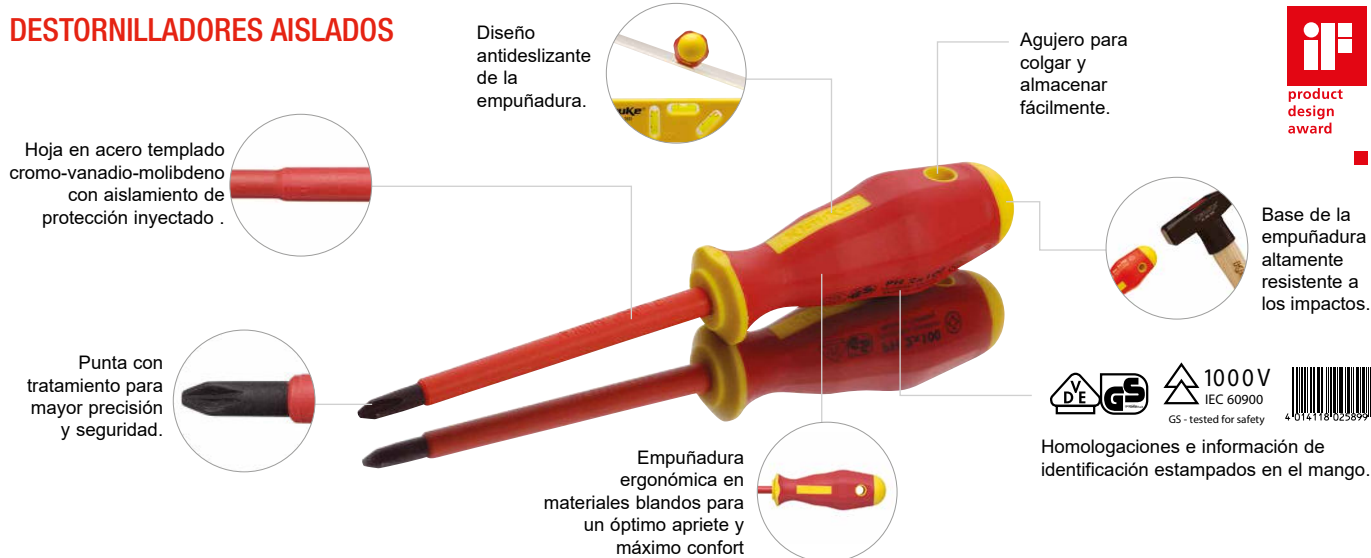

## Destornilladores aislados de punta plana



punta	longitud hoja (mm)	peso (g)	referencia	precio
2,5 x 0,4	75	22	KL1007525IS	7,88
3,0 x 0,5	100	28	KL10010030IS	7,88
3,5 x 0,6	100	30	KL10010035IS	8,26
4,0 x 0,8	100	44	KL10010040IS	8,40
5,5 x 1,0	125	70	KL10012555IS	11,39
6,5 x 1,2	150	86	KL10015065IS	12,32
8,0 x 1,2	175	135	KL10017580IS	14,28

## Destornilladores aislados de punta Phillips



punta	longitud hoja (mm)	peso (g)	referencia	precio
PH 1	80	52	KL110PH1IS	9,01
PH 2	100	80	KL110PH2IS	11,92
PH 3	150	145	KL110PH3IS	16,30

## Destornilladores aislados de punta Pozidriv



punta	longitud hoja (mm)	peso (g)	referencia	precio
PZ 1	80	49	KL120PZ1IS	11,05
PZ 2	100	76	KL120PZ2IS	12,68
PZ 3	150	140	KL120PZ3IS	18,95

## Destornilladores aislados Kombi-profil punta plus/minus



punta	longitud hoja (mm)	peso (g)	referencia	precio
80 x Z1	80	52	KL130PM1IS	11,92
100 x Z2	100	80	KL130PM2IS	14,68

## Destornilladores aislados de punta Torx



punta	longitud hoja (mm)	peso (g)	referencia	precio
Tx 10	100	45	KL150TX10IS	13,89
Tx 15	100	45	KL150TX15IS	14,28
Tx 20	100	69	KL150TX20IS	14,47
Tx 25	100	69	KL150TX25IS	14,68
Tx 30	115	96	KL150TX30IS	16,52

## Destornilladores aislados de base hexagonal



dim. (mm)	para rosca	peso (g)	referencia	precio
5,5	M3	73	KL14055IS	24,53
6	M3.5	74	KL14060IS	19,96
7	M4	106	KL14070IS	20,51
8	M5	109	KL14080IS	23,88
10	M6	137	KL140100IS	26,00
13	M8	155	KL140130IS	29,99

## VARIOS

## Conjunto destornilladores, 6 piezas



## Contenido:

- Destornillador aislado de punta Philips PH1
- Destornillador aislado de punta Philips PH2
- Destornillador aislado de punta plana
- Destornillador aislado de punta plana
- Destornillador aislado de punta plana
- Destornillador buscapolos VDE0680

referencia **KL390IS** precio **55,69**

KL110PH1IS  
KL110PH2IS  
KL1007525IS  
KL10010040IS  
KL10012555IS  
KL19073IS

## Bolsa de herramientas profesional, 15 piezas



peso (g)

Bolsa de herramientas profesional

4300

referencia **KL905B15** precio **387,42**

## Características:

- 1 compartimento principal para documentos y/o ordenador
- 2 bolsas laterales desplegables, desmontables
- 2 bolsillos frontales adicionales para bolígrafo, teléfono, tarjetas, etc.
- 42 compartimentos para colocar herramientas
- Correa portadora ajustable
- Material: Polytex

## Contenido:

- Set destornilladores aislados VDE, 6-uds..
- Destornillador aislado VDE Plus/Minus PM1
- Destornillador aislado VDE Plus/Minus PM2
- Pelamangueras Ø 4-28mm
- Pelacables Ø 8-13mm
- Alicate aislado corte diagonal extrafuerte 200mm
- Alicate aislado para telefonía punta plana
- Alicate universal aislado
- Cinta métrica
- Bolsa profesional

KL390IS  
KL130PM1IS  
KL130PM2IS  
KL745HK  
KL710  
KL044200IS  
KL050205IS  
KL020165IS  
KL403

## Klauke E-smart box 12-pcs



## Contenido:

- Hoja 2.5 x 0.4 mm
- Hoja 4.0 x 0.8 mm
- Hoja 5.5 x 1.0 mm
- Hoja PH 1
- Hoja PH 2
- Hoja PZ 2
- Hoja TX 20
- Hoja plus/minus Z 1
- Hoja plus/minus Z 2
- Cabezal rotativo
- Mando E-Smart 93 x 32 mm
- GT-12A Detector de tensión (50-1000 V)

referencia **KL301IS** precio **101,49**

KLE300IS1  
KLE300IS4  
KLE300IS5  
KLE300IS6  
KLE300IS7  
KLE300IS8  
KLE300IS11  
KLE300IS13  
KLE300IS14  
KLE300IS15  
KLE300IS12  
GT-12A

## Juego de puntas con carraca, 29 piezas



## Contenido:

- 16 puntas: (C6.3 x 25m) PH1 / PH2 / PZ1 / PZ2 / PZ3 / SW3 / SW4 / SW5 / SW6 / 3.5 x 0.6 / 5.5 x 0.8 / 6.5 x 1.2 / Tx15 / Tx20 / Tx25 / Tx30
- 7 Encajes: 5mm / 5.5mm / 6mm / 7mm / 8mm / 10mm / 13mm
- 1 Portapuntas con portabrocas de cambio rápido E6.3 1/4"
- 1 Adaptador C6.3 (25mm) 1/4"
- 1 Extensión E6.3 (150mm) 1/4"
- 1 Extensión para encajes (75mm) 1/4"
- 1 Trinquete profesional de dientes finos 1/4"
- 1 Destornillador con el nuevo mando T-Smart 1/4"

referencia **KL361** precio **147,15**

## HERRAMIENTAS PARA DESAISLAR

## Herramienta para desaislar ¡NUEVO!



rango desaislar mm <sup>2</sup>	peso (g)	referencia	precio
<b>0.02-10</b>	<b>140</b>	<b>K432</b>	<b>125,10</b>

## Características:

- Herramienta autoajustable de corte y pelado para cables flexibles de 0.02 - 10 mm<sup>2</sup> y conductores sólidos a 1.5 mm<sup>2</sup>
- Sistema de cuchilla fácilmente reemplazable
- Larga vida útil de los alicates debido al ajuste preciso para pelar el aislamiento delgado sin dañar el conductor
- Cortador lateral integrado

## Herramienta para desaislar



rango desaislar mm <sup>2</sup>	peso (g)	referencia	precio
<b>0.03-16</b>	<b>140</b>	<b>K433</b>	<b>176,40</b>

## Características:

- Longitud de desaislamiento ajustable por tope.
- Mango ergonómico, operación sin esfuerzo.
- Apertura automática de las mordazas tras la operación.

## Ventajas:

- Cuchillas de repuesto integradas en el mango.
- Peso ligero y elevada manejabilidad.
- Elevada precisión de ajuste evita daños a pequeños conductores.

## Alicate para desaislar



peso (g)	referencia	precio
<b>130</b>	<b>KL760180</b>	<b>46,33</b>

## Características:

- Longitud de desaislamiento ajustable desde 5mm hasta 12mm.
- Empuñadura ergonómica.
- Para desaislar conductores flexibles y rígidos desde 0,2mm<sup>2</sup> hasta 6mm<sup>2</sup>.
- Cuchilla de corte para conductores hasta 2mm<sup>2</sup>.

## Ventajas:

- Las cuchillas en forma de V permiten desaislar con precisión los cables flexibles.
- Integrada cuchilla de corte hasta 2mm<sup>2</sup>.

## Tijeras aisladas electricista



longitud	referencia	precio
<b>140</b>	<b>8211998</b>	<b>11,78</b>

## Características:

- Acero inoxidable
- Hoja microdentada con filo de alta capacidad de corte

- Tornillo-perno antiastillamiento
- Mango ergonómico en ABS cubierto de goma antideslizante.

## Pelamangueras



rango	peso (g)	referencia	precio
<b>4 - 28</b>	<b>80</b>	<b>KL745HK</b>	<b>21,12</b>

## Características:

- Pelamangueras Ø 4-28m.
- Elevada precisión con regulación variable de la profundidad del corte.
- Cuchilla de corte en forma de gancho.
- Hoja de recambio en el interior de la empuñadura.
- Adaptadores intercambiables de plástico de elevada resistencia.

## Ventajas:

- Una única herramienta para todos los cables de las instalaciones domésticas.

## Pelacables



rango	peso (g)	referencia	precio
<b>8 - 13</b>	<b>43</b>	<b>KL710</b>	<b>32,64</b>

## Características:

- Pelacables redondos de uso corriente y antihumedad de Ø 8-13mm.
- Mango ergonómico antideslizante.
- No requiere ajustar la profundidad de corte.
- Longitud ajustable de 5mm hasta 12mm.

## Ventajas:

- Permite pelar incluso en puntos de difícil acceso como cajas de paso y cuadros de distribución.



## PRENSATERMINALES CON AJUSTE AUTOMÁTICO PARA PUNTERAS HUECAS



### Prensaterminales mecánico autoajutable



rango	peso (g)	referencia	precio
0,08 - 16 mm <sup>2</sup>	500	<b>K301/6K</b>	<b>231,40</b>

La primera herramienta de prensado que cubre el rango de 0.08-16mm<sup>2</sup> mediante el uso de un sistema de ajuste automático.

Características:

- Prensaterminales mecánico para punteras huecas simples y dobles
- Prensado hexagonal
- Con trinquete para prensados consistentes
- Inserción lateral (prensado de lado)

### Prensaterminales mecánico autoajutable



rango	peso (g)	referencia	precio
0,14 - 10 mm <sup>2</sup>	350	<b>K301/4K</b>	<b>190,29</b>

Herramienta ligera y ergonómica con sistema de ajuste automático y suave retracción.

Características:

- Prensaterminales mecánico para punteras huecas simples y dobles
- Prensado cuadrado
- Con trinquete para prensados consistentes
- Inserción lateral (prensado de lado)

### Prensaterminales mecánico autoajutable



rango	peso (g)	referencia	precio
0,25 - 6 mm <sup>2</sup>	406	<b>K38ERGO</b>	<b>220,98</b>

Características:

- Prensaterminales mecánico para punteras huecas simples y dobles.
- Prensado de precisión con trinquete.
- Inserción frontal.
- Necesidad de poco espacio durante la operación.
- Ajuste automático a la sección del cable de 0,25 - 6mm<sup>2</sup>.
- Longitud máxima de la puntera hueca 18mm, a partir de 12mm se requieren dos prensados.

## PRENSATERMINALES MANUALES

### Prensaterminal con matriz oval



rango	peso (g)	referencia	precio
0,5-6 mm <sup>2</sup>	0,53 kg	<b>K82A</b>	<b>204,29</b>

Características:

- Prensados de 0,5-1,0mm<sup>2</sup> (rojo) , 1.5-2.5mm<sup>2</sup> (azul) y 4,0-6,0mm<sup>2</sup> (amarillo)
- Longitud 225mm
- 33% menos de esfuerzo debido a un nuevo sistema innovador de palanca mecánica.
- Revestimiento antideslizante adicional para un mejor manejo en superficies de trabajo.
- Patilla de sujeción en el extremo del mango para asegurar la herramienta.
- Nuevos perfiles de matriz con código de colores optimizan los resultados.



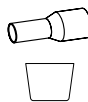

## PRENSATERMINALES MANUALES

## Para punteras huecas

descripción	referencia	precio
 <p><b>Margen de prensado:</b> 0,14 - 2,5 mm<sup>2</sup></p>  <ul style="list-style-type: none"> <li>• Prensado trapezoidal</li> <li>• Longitud aproximada: 150 mm</li> <li>• Peso aproximado: 0,160 kg</li> </ul>	K48	55,28

 <p><b>Margen de prensado:</b> 0,5 - 2,5 mm<sup>2</sup></p>  <ul style="list-style-type: none"> <li>• Prensado por mella</li> <li>• Longitud aproximada: 150 mm</li> <li>• Peso aproximado: 0,160 kg</li> </ul>	K4	43,49
---	----	-------

 <p><b>Margen de prensado:</b> 0,5 - 16 mm<sup>2</sup></p>  <ul style="list-style-type: none"> <li>• Prensado por mella</li> <li>• Longitud aproximada: 230 mm</li> <li>• Peso aproximado: 0,350 kg</li> </ul> <p><b>¡MEJORADA!</b></p> <ul style="list-style-type: none"> <li>▪ Diseño forjado robusto</li> <li>▪ Mango antideslizante</li> <li>▪ Zona interior para marcar el nombre</li> </ul>  <p>Área de prensado incrementada 3 veces para secciones de 16mm<sup>2</sup></p>	K3	55,03
---	----	-------

 <p><b>Margen de prensado:</b> 1,5 - 6 mm<sup>2</sup></p>  <ul style="list-style-type: none"> <li>• Prensado por mella</li> <li>• Longitud aproximada: 150 mm</li> <li>• Peso aproximado: 0,160 kg</li> </ul>	K46	40,89
---	-----	-------

## Para punteras huecas



descripción	referencia	precio
 <p><b>Margen de prensado:</b> 10 - 35 mm<sup>2</sup></p>  <ul style="list-style-type: none"> <li>• Prensado por mella</li> <li>• Longitud aproximada: 230 mm</li> <li>• Peso aproximado: 0,240 kg</li> </ul>	K35	55,03

## Para terminales y conectores aislados

descripción	referencia	precio
 <p><b>Margen de prensado:</b> 0,5 - 6 mm<sup>2</sup></p>  <ul style="list-style-type: none"> <li>• Prensado oval</li> <li>• Pelacables de: 0,5 - 6 mm<sup>2</sup></li> <li>• Cortacables</li> <li>• Cortatornillos de M2,6 - M5</li> <li>• Longitud aproximada: 210 mm</li> <li>• Peso aproximado: 0,190 kg</li> </ul>	K10	49,92

## Para terminales tubulares desnudos

descripción	referencia	precio
 <p><b>Margen de prensado:</b> 0,75 - 16 mm<sup>2</sup></p>  <ul style="list-style-type: none"> <li>• Prensado por mella</li> <li>• Con mecanismo de trinquete</li> <li>• Longitud aproximada: 325 mm</li> <li>• Peso aproximado: 0,600 kg</li> </ul>	K2	195,38

 <p><b>Margen de prensado:</b> 25 - 150 mm<sup>2</sup></p>  <ul style="list-style-type: none"> <li>• Prensado hexagonal</li> <li>• Con matrices giratorias</li> <li>• Longitud aproximada: 650 mm</li> <li>• Peso aproximado: 2,900 kg</li> </ul>	K09L	342,59
---	------	--------

## HERRAMIENTA CON MATRICES INTERCAMBIABLES

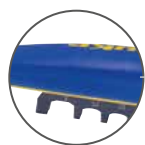

Hueco dentro de la empuñadura para almacenar fácilmente las matrices

Incluye 3 matrices

0,14 - 6 mm <sup>2</sup>	0,5 - 6 mm <sup>2</sup>	0,5 - 10 mm <sup>2</sup>
AE501	IS5071	Q501

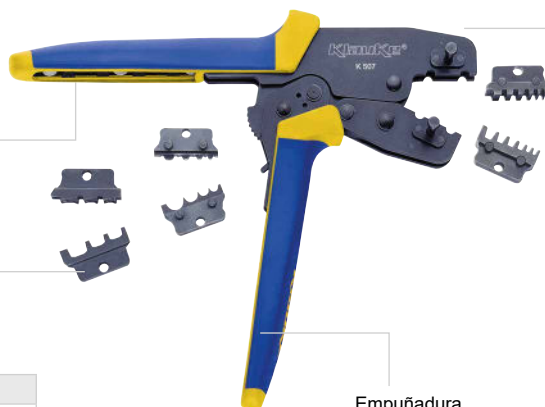

Empuñadura ergonómica en materiales suaves y antideslizantes

Alta precisión de prensado (fijación de la matriz mediante pasador)

Compatible con matrices K50 (ver Pág. 338)

mm <sup>2</sup>	referencia
0,14 - 6	AE 50/1
10 - 25	AE 50/2
35 - 50	AE 50/3

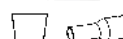

Para otras matrices compatibles consultar

descripción	peso (g)	referencia	precio
Herramienta K 507 + 3 matrices: (IS5071, AE501 y Q501)	635 (3 matrices incluidas)	K507	178,64

(suministrado en blister)



**NOTA:** Las matrices de la K507 y la EK50ML son totalmente compatibles



# EK50ML

## Klauke® micro

«La primera herramienta de prensado electromecánico con tecnología PowerSense»

### Reducción riesgo de lesión

El uso de herramientas mecánicas manuales implica sobreesfuerzos en la muñeca y la parte inferior del brazo que frecuentemente se convierten en costosas lesiones. Con la herramienta electromecánica se evita el riesgo por sobreesfuerzo y se incrementa la productividad.

#### Prensado manual



#### Prensado no manual

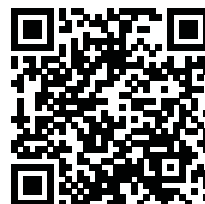

Modelo estándar*	EK50ML	736,94
Modelo sin accesorios**	EK50ML-L	566,45
• Fuerza de prensado	15 kN (max.)	
• Margen de prensado (Cu / Al)	0,14 - 50 mm <sup>2</sup>	
• Número de prensados	aprox. 300 a 10 mm <sup>2</sup> Cu DIN 46234	
• Ciclo de prensado	< 1,5 seg.	
• Tiempo de carga	aprox. 40 min.	
• Voltaje de la batería	10,8 V	
• Capacidad de la batería	1,5 Ah, Li-Ion	
• Nivel de ruido	70dB a 1m de distancia	
• Peso (batería incl.)	0,96 kg	

\* Presentado en maleta de plástico, incluye batería, cargador y matriz IS5071.

\*\* Presentado en caja de cartón, sin batería, ni matriz ni cargador.

## ARMARIO EXPOSITOR DE HERRAMIENTAS Y SIERRAS DE CORONA



## Herramientas manuales



descripción	cant.	referencia
Prensado por mella con trinquete 0,75-16 mm	2	K2
Prensado hexagonal 6-70 mm	2	K05L
Prensado hexagonal 25-150 mm	2	K09L
Cortacables max. Ø 32mm	1	K106/1
Herram. Manual sec. 0,02 - 10 mm <sup>2</sup>	3	K432
Alicate desaislar 5-12mm	3	KL760180
Pelamangueras 4-28mm	3	KL745HK
Pelacables 8-13mm	3	KL710
Prensado 0,5-10 mm (hasta 50 m/m con matrices adecuadas)	4	K507
Prensado trapezoidal 0,14-2,5 mm	3	K48
Prensado por mella 0,5-2,5 mm	3	K4
Prensado por mella 0,5-16 mm	3	K3
Prensado por mella 1,5-6 mm	3	K46
Prensado por mella 10-35 mm	3	K35

## Conjuntos de herramientas



descripción	cant.	referencia
Conjunto 5 destornilladores aislados + 1 buscapolos aislado	3	KL390IS

## Sierras de corona y árboles



descripción	cant.	referencia
Sierra de corona 17,5mm ISO16	3	19133
Sierra de corona 20,6mm ISO20	3	19135
Sierra de corona 25,4mm ISO25	3	19138
Sierra de corona 33,3mm ISO32	3	19145
Sierra de corona 41,3mm ISO40	3	19150
Sierra de corona 50,8mm ISO50	3	19155
Sierra de corona 63,5mm ISO60	3	19162
Árbol para sierra de corona Ø >30,2mm	3	37156
Árbol para sierra de corona Ø max.30,2mm	3	37157

## Herramientas manuales aisladas



descripción	cant.	referencia
Cortacables 50mm <sup>2</sup> d.Max 16mm	3	KL010160IS
Alicate universal aislada 165mm	3	KL020180IS
Alicate corte diagonal aislada 160mm	3	KL040160IS
Alicate aislada corte diagonal extrafuerte 180mm	3	KL045180IS
Alicate aislada telefonía punta curva	3	KL055205IS
Alicate aislada telefonía punta recta	?	KL050205IS
Destornillador aislado 2,5 x 75	4	KL1007525IS
Destornillador aislado 3,0 x 100	4	KL10010030IS
Destornillador aislado 4,0 x 100	4	KL10010040IS
Destornillador aislado 5,5 x 125	4	KL10012555IS
Destornillador aislado 6,5 x 150	4	KL10015065IS
Destornillador aislado ph1 x 80	4	KL110PH1IS
Destornillador aislado ph2 x 100	4	KL110PH2IS
Destornillador aislado pz1 x 80	4	KL120PZ1IS
Destornillador aislado pz2 x 100	4	KL120PZ2IS
Destornillador aislado pm1 x 80	4	KL130PM1IS
Destornillador aislado pm2 x 100	4	KL130PM2IS

**Klauke K05L SYNCRO**

*Prensado manual más ligero y rápido que nunca, con unas matrices únicas y de ajuste sincronizado*



- Ajuste de la matriz con una sola mano, tanto para zurdos como para diestros.
- Garantiza la alineación segura de la sección mediante ajuste sincronizado de la matriz.
- Click audible para verificar que la matriz está en la posición correcta.
- Sincronización precisa del cabezal para un prensado óptimo y de calidad
- Tubo de aluminio moderno, rígido y ligero.
- Mango ergonómico bicomponentes con protección contra deslizamientos.
- Mecanismo de funcionamiento suave, resistente y sin esfuerzo
- Cabezal de fácil uso sujetado con placa y pins de alta seguridad

	descripción	peso (g)	referencia	precio
	Herramienta de prensado para terminales tubulares y manguitos estándar 10-70 mm <sup>2</sup>	1200	K05L	257,11



## PRENSATERMINALES HIDRÁULICAS

## Manuales

descripción	referencia	precio
<b>Margen de prensado: 6-185mm<sup>2</sup></b>	<b>HK60/18</b>	<b>2.229,74</b>



- Matrices intercambiables
- Fuerza de prensado: 60 kN
- Cabezal giratorio 360°
- Longitud aproximada: 470 mm
- Peso aproximado: 3,000 kg
- Se suministra con caja de transporte metálica
- Medidas aprox.: 615 x 270 x 68 mm
- Peso aproximado: 6,000 kg
- Matrices: ver Pág. 340.

## Manuales

descripción	referencia	precio
<b>Margen de prensado: 16-300mm<sup>2</sup></b>	<b>HK60VP/FT</b>	<b>4.200,58</b>



- Prensado por mella (no precisa matrices)
- Fuerza de prensado: 55 kN
- Cabezal giratorio 360°
- Longitud aproximada: 535 mm
- Peso aproximado: 4,050 kg
- Se suministra con caja de transporte metálica
- Medidas aproximadas: 615 x 270 x 68 mm
- Peso aproximado: 7,050 kg

descripción	referencia	precio
<b>Margen de prensado: 6-300mm<sup>2</sup></b>	<b>HK60/22</b>	<b>2.629,66</b>



- Matrices intercambiables
- Fuerza de prensado: 60 kN
- Cabezal giratorio 360°
- Longitud aproximada: 460 mm
- Peso aproximado: 3,300 kg
- Se suministra con caja de transporte metálica
- Medidas aprox.: 615 x 270 x 68 mm
- Peso aproximado: 6,300 kg
- Matrices: ver Pág. 340

## De pedal

descripción	referencia	precio
<b>Margen de prensado: 16-625mm<sup>2</sup></b>	<b>HK25/2</b>	<b>consultar</b>

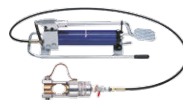

- Matrices intercambiables
- Fuerza de prensado: 250 kN
- Presión de trabajo máxima: 700 bar
- Peso aproximado: 17,550 kg
- Matrices: consultar.

## CONJUNTO HERRAMIENTA + MATRICES + CAJA DE TRANSPORTE



**10x**



Matrices incluidas:

sección mm <sup>2</sup>	ancho mm	referencia
16	5	L22/16
25	5	L22/25
35	5	L22/35
50	5	L22/50
70	5	L22/70
95	5	L22/95
120	5	L22/120
150	5	L22/150
185	5	L22/180
240	5	L22/240

**HK6022SETL** **4.037,67**

Set de herramienta hidráulica manual (margen de prensado 6-185mm<sup>2</sup>), maleta metálica y 10 matrices para terminales desnudos.



## EKM60IDCL

Prensado fácil y rápido  
sin matrices



Diseñada especialmente para el prensado de cables multifilares.

El innovador cilindro telescópico en 2 etapas continuas garantiza conexiones de alta calidad.



	EKM60IDCL	4.146,33
Fuerza de prensado	30-60 kN	
Apertura	35,5 mm	
Margen de prensado (Cu / Al)	10-240 / 50-240 mm <sup>2</sup>	
Número de prensados	Aprox. 100-300	
Ciclo de prensado	2-7s (dependiendo de la sección)	
Tiempo de carga	15min	
Voltaje de la batería	18V	
Capacidad de la batería	3Ah Li-Ion	
Nivel de ruido	70dB a 1m de distancia	
Peso (batería incl.)	2,5 kg	

## NUEVA GAMA KLAUKE MINI

Mayor comodidad en menos espacio



- ✓ Un botón único de operación
- ✓ Parada rápida del motor
- ✓ Rotación del cabezal de 360°
- ✓ Retracción automática
- ✓ Cubierta ergonómica bicomponente
- ✓ Iluminación del espacio de trabajo
- ✓ Batería de alto rendimiento con indicador de carga
- ✓ LED multifunción

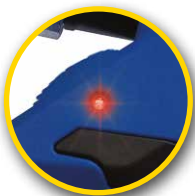

	EK35/4ML	2.198,25
Fuerza de prensado	35 kN	
Apertura	9 mm	
Margen de prensado	6 - 150 mm <sup>2</sup>	
Número de prensados	Aprox. 230 a 10 mm <sup>2</sup>	
Peso (batería incl.)	1,6 kg	



10x



Matrices incluidas:





sección mm <sup>2</sup>	ancho mm	referencia
6	5	HL4/6
10	5	HL4/10
16	5	HL4/16
25	5	HL4/25
35	5	HL4/35
50	5	HL4/50
70	5	HL4/70
95	5	HL4/95
120	5	HL4/120
150	5	HL4/150

**EK35/4MLSETHL**

**2.282,11**

Set de herramienta electro-hidráulica (margen de prensado de 6-150 mm<sup>2</sup>), maleta de plástico, cargador de batería y 10 matrices para terminales desnudos.

## HERRAMIENTAS ELECTRO-HIDRÁULICAS

	Prensaterminales		Prensaterminales	Multifunción
				
	<b>EK60/22L</b>	<b>EK60VP/FTL</b>	<b>EK120/30L</b>	<b>EK60UNVL</b>
	4.541,74	6.325,87	5.456,34	5.136,14
Fuerza de prensado	60kN	55kN	120kN	60kN
Apertura	17mm		30mm	42mm
Margen de prensado (Cu / Al)	300 / 240mm <sup>2</sup>	300 / 240mm <sup>2</sup>	400 / 240mm <sup>2</sup>	300 / 240mm <sup>2</sup>
Núm. de prensados	Aprox. 300 @ 150mm <sup>2</sup> Cu DIN	Aprox. 315 @ 150mm <sup>2</sup> Cu	Aprox. 115 @ 150mm <sup>2</sup> Cu DIN	Aprox. 300 @ 150mm <sup>2</sup> Cu DIN
Perfil del cabezal				
Rango de corte				40mm
Tipo de cables				Cable armado Cu y Al, acero Al/St
Núm. de cortes				
Cap. de punzonado				Hasta Ø 64mm redondo hasta 92x92mm cuadrado
Batería	Makita 18V/3Ah	Makita 18V/3Ah	Makita 18V/3Ah	Makita 18V/3Ah
Peso (batería incl.)	4,2kg	4,9kg	6,6kg	4,6kg

## CONJUNTOS HERRAMIENTA + MATRICES + CAJA DE TRANSPORTE



**10x**



Matrices incluidas:

sección mm <sup>2</sup>	ancho mm	referencia
16	5	L22/16
25	5	L22/25
35	5	L22/35
50	5	L22/50
70	5	L22/70
95	5	L22/95
120	5	L22/120
150	5	L22/150
185	5	L22/180
240	5	L22/240



**EK6022LSETL**
**6.105,69**

Set de herramienta electro-hidráulica (margen de prensado 6-300mm<sup>2</sup>), maleta de plástico, cargador de batería y 10 matrices para terminales desnudos.

## CORTADORAS DE CABLE MANUALES







descripción	referencia	precio
 <p><b>Margen de corte:</b> Ø 26 mm</p> <ul style="list-style-type: none"> <li>Herramienta cortacables para cables de cobre y aluminio</li> <li>Mango telescópico</li> </ul>	K105/1	274,14

descripción	referencia	precio
 <p><b>Margen de corte:</b> Ø 12 mm</p> <ul style="list-style-type: none"> <li>Diseño manejable con un rendimiento de corte excelente.</li> <li>Dos perfiles de cuchilla de corte para diámetros pequeños y grandes.</li> <li>El mango azul recubierto por inmersión garantiza un firme agarre.</li> <li>Rango de corte: Cobre hasta 50mm<sup>2</sup> de sección (Ø 12mm) Aluminio hasta 25mm<sup>2</sup> de sección (Ø 10mm)</li> </ul>	K118	32,69

descripción	referencia	precio
 <p><b>Margen de corte:</b> Ø 32 mm</p> <ul style="list-style-type: none"> <li>Herramienta cortacables manual para cables de cobre y aluminio</li> <li>Cortado escalonado</li> <li>Mecanismo de trinquete</li> </ul>	K106/1	366,97

HERRAMIENTAS EQUIPOS PARA INSTALACIONES		
descripción	referencia	precio
 <p><b>Margen de corte:</b> Ø 50 mm</p> <ul style="list-style-type: none"> <li>Herramienta cortacables manual para cables de cobre y aluminio</li> <li>Cortado escalonado</li> <li>Mecanismo de trinquete</li> </ul>	727	76,41

CORTADORAS DE CABLE Y/O  
REJILLA ELECTRO-HIDRÁULICAS

				
				
	EBS8ML	EBS12ML	ES32FML	ES85L
	1.490,33	1.606,60	1.703,52	5.709,14
Perfil del cabezal	Abierta	Abierta	Tijeras abierta	Tijeras abiertas
Rango de corte	8 mm	12 mm	32 mm	85mm
Tipo de cables	Bandejas de cables, espárragos, cable de acero	Bandejas de cables, espárragos, cable de acero	Cable Cu hilo fino	Cables Cu y Al ligeramente armados
Número de cortes	aprox. 310	aprox. 310	aprox. 100 HO7V-K 1x240mm <sup>2</sup>	Aprox. 70 @ 4x240mm <sup>2</sup> NYY Makita 18V/3Ah
Peso (batería incl.)	1,2 kg	1,8 kg	1,8 kg	6,3kg



# NEXT GENERATION

## NUEVA GAMA DE HERRAMIENTAS ELECTROHIDRÁULICAS DE

### Klauke®

Nueva generación de  
prensaterminales y  
cortadoras electrohidráulicas





### Tecnología Bosch

- Baterías con tecnología que proporciona +100% de vida útil y un 65% superior de rendimiento.
- Carga rápida y funcionamiento sin pérdida de potencia.

Caja de plástico rígido para  
almacenar de forma segura



				
	EK6022CFB 4.687,65	EK60VPFTCFB 6.685,58	EK12042CFB 6.212,28	EK120IDCFB 7.149,87
Fuerza de prensado	60kN	55kN	120kN	108kN
Apertura	17mm		42mm	52mm
Margen de prensado (Cu / Al)	6 - 300mm <sup>2</sup>	16 - 300mm <sup>2</sup>	16 - 400mm <sup>2</sup>	35 - 500mm <sup>2</sup>
Batería	Bosch 18V/3Ah	Bosch 18V/3Ah	Bosch 18V/3Ah	Bosch 18V/3Ah
Peso (batería incl.)	4,4kg	5,1kg	8,1kg	7,0kg

		
	EK505CFB 3.161,94	EKM60IDCFB 4.648,40
Fuerza de prensado	50kN	30-60kN
Apertura	12mm	35,5mm
Margen de prensado (Cu / Al)	5 - 240mm <sup>2</sup>	Cu: 10 - 240 mm <sup>2</sup> Al: 50 - 240 mm <sup>2</sup>
Batería	Bosch 18V/3Ah	Bosch 18V/3Ah
Peso (batería incl.)	2,4kg	2,5kg

## Nuevas prestaciones



### Nueva tecnología de baterías Bosch



La alta capacidad energética de las baterías Bosch le permitirán trabajar de forma continuada durante más tiempo.



### Innovadora pantalla LED

Le permitirá acceder de forma rápida al resumen de los parámetros de la herramienta.

## ACCESORIOS PARA HERRAMIENTAS ELECTRO-HIDRÁULICAS

<i>Klauke<sup>®</sup> micro</i>		<i>Klauke<sup>®</sup> mini</i>		<i>Klauke<sup>®</sup> mini+</i>	
					
<b>RAML1</b>	<b>176,94</b>	<b>LGML1</b>	<b>196,91</b>	<b>RALK2</b>	<b>304,14</b>
Batería 10.8V/1.5A		Cargador de batería 10.8V - 230V		Batería 18V/3A	<b>LGLK1EU</b> <b>152,98</b>
					Cargador de batería 18V - 230V

<i>Klauke<sup>®</sup> mini+ ultra ultra+ multi</i>					
					
<b>NG2/230</b>	consultar	<b>RAL1</b>	<b>341,71</b>	<b>RAL2</b>	<b>431,31</b>
Adaptador de corriente		Batería 18V/1.5 Ah, Li-ion		Batería 18V/3.0 Ah, Li-ion	<b>LGL1</b> <b>254,21</b>
					Cargador de baterías (15min RAL1, 22min RAL2)

## ACCESORIOS PARA HERRAMIENTAS ELECTRO-HIDRÁULICAS NEXT GENERATION

		
<b>RALB1EU</b>	<b>RALB2EU</b>	<b>LGLB1EU</b>
<b>219,01</b>	<b>403,12</b>	<b>182,30</b>
Batería Bosch 18V/2.0Ah Lithium-ion	Batería Bosch 18V/5.0Ah Lithium-ion	Cargador de baterías Bosch

## GUÍA RÁPIDA PARA SELECCIÓN DE MATRICES

Serie	50 ΚλαμΚε	4 ΚλαμΚε	5 ΚλαμΚε	13 ΚλαμΚε	18 ΚλαμΚε	22 ΚλαμΚε	25 ΚλαμΚε
Tipo de matriz (ejemplo)							
Material	sección máx. (mm <sup>2</sup> )						
	0,75 - 10 consultar	6 - 150 Pág. 339	6 - 240 Pág. 340	16 - 400 Pág. 340	6 - 185 Pág. 341	6 - 300 Pág. 341	16 - 400 consultar
		10 - 70 Pág. 339	10 - 95 Pág. 340	10 - 150 Pág. 340	10 - 95 Pág. 341	10 - 150 Pág. 341	10 - 150 consultar
		10 - 50 consultar	10 - 50 consultar	16 - 150 consultar	10 - 50 consultar	10 - 70 consultar	16 - 300 consultar
	1,5 - 10 consultar	1,5 - 16 consultar			1,5 - 16 consultar	1,5 - 16 consultar	
VA 		0,5 - 16 consultar				10 - 50 consultar	
Ni 		0,5 - 16 consultar				10 - 50 consultar	
DIN 		6 - 120 consultar	6+35 - 185 consultar	16 - 300 consultar	6 - 185 consultar	6 - 300 consultar	16 - 625 consultar
	0,5 - 10 consultar	10 - 35 consultar	10 - 50 consultar	16 - 150 consultar	10 - 70 consultar	10 - 70 consultar	16 - 240 consultar
	10 - 16 consultar	10 - 16 consultar		10 - 95 consultar	10 - 50 consultar	10 - 70 consultar	10 - 150 consultar
		10sm 150se/120sm consultar	10sm/35se 240sm/300se consultar	10 - 300sm consultar	10sm - 240se/185sm consultar	10sm - 300se/240sm consultar	10 - 300sm consultar
Al 		10 - 70 Pág. 339	10 - 150 Pág. 340	10 - 240 Pág. 340	10 - 185 Pág. 341	10 - 240 Pág. 341	10 - 500 consultar
Al/Cu 		10 - 70 consultar		10 - 240 Pág. 340	10 - 185 Pág. 341	10 - 240 Pág. 341	10 - 500 consultar
		4 - 35 consultar	16 - 35 consultar	10 - 70 consultar	4 - 50 consultar	4 - 50 consultar	10 - 185 consultar
	0,14 - 50 Pág. 339	10 - 50 consultar	10 - 95 consultar	25 - 240 consultar	10 - 95 consultar	10 - 240 consultar	25 - 240 consultar
	0,1 - 16 consultar						
	0,1 - 6 consultar						

## Simbología

- Prensado hexagonal
- Prensado redondo
- Prensado con hendidura, para terminales tubulares
- Prensado ovalado, para de gas
- Prensado enrollado
- Prensado con hendidura
- Prensado trapecoidal especial
- Prensado cuadrado
- Prensado ovalado
- Prensado de cuatro puntos
- Prensado con hendidura, para manguitos
- Prensado con hendidura, para terminales sin soldar
- Prensado con cuatro puntos de hendidura
- Prensado trapecoidal

- Terminales tubulares y conectores de cobre de tipo estándar
- Terminales tubulares y conectores aislados de tipo estándar
- Terminales tubulares y empalmes de compresión para conductores de trenzado fino
- Terminales tubulares y conectores para conductores sólidos
- Terminales tubulares y empalmes de compresión de acero inoxidable
- Terminales tubulares y empalmes de compresión de níquel
- Terminales de compresión y conectores DIN

- Terminales de cobre sin soldadura, empalmes de compresión y terminales de pines DIN
- Terminales aislados sin soldadura
- Manguitos de cobre para conductores compactados
- Terminales de compresión y conectores de aluminio DIN
- Terminales de compresión y conectores bimetálicos de aluminio/cobre
- Petacas de derivación tipo C y H

MATRICES



sección mm <sup>2</sup>	Trapezoidales para punteras		Con hendidura, para terminales sin soldar		Enrollados, para conectores no aislados	
	referencia	precio	referencia	precio	referencia	precio
0,14 - 6	AE50/1	111,54				
0,25 - 6					CR501	157,31
0,5 - 2,5					CR502	168,55
0,5 - 1					CR503	168,55
0,5 - 2,5					CR504	168,55
0,5 - 1,5					CR505	168,55
0,7 - 2,5			R501	103,99		
4 - 10			R502	111,68		
10 - 25	AE50/2	121,24				
35 - 50	AE50/3	121,24				

sección mm <sup>2</sup>	Ovalado		Trapezoidales para punteras	
	referencia	precio	referencia	precio
0,5 - 6	IS5071	76,57		
0,1 - 1	IS503	121,44		
0,5 - 10			Q501	111,68



sección mm <sup>2</sup>	Hexagonales para terminales desnudos y manguitos de ancho 5 mm		Ovales para terminales aislados de ancho 5 mm		Hexagonales para terminales aluminio de ancho 7 mm	
	referencia	precio	referencia	precio	referencia	precio
6	HL4/6	117,87				
10	HL4/10	117,87			HA4/10	117,87
16	HL4/16	117,87	HIS4/16	165,85	HA4/16-25	117,87
25	HL4/25	117,87	HIS4/25	165,85	HA4/16-25	117,87
35	HL4/35	117,87	HIS4/35	165,85	HA4/35	117,87
50	HL4/50	117,87	HIS4/50	165,85	HA4/50	117,87
70	HL4/70	117,87	HIS4/70	165,85	HA4/70	117,87
95	HL4/95	117,87				
120	HL4/120	117,87				



## MATRICES



sección mm <sup>2</sup>	Hexagonales para terminales desnudos y manguitos		Ovales para terminales aislados de ancho 5 mm		Hexagonales para terminales aluminio y bimetálicos	
	referencia	precio	referencia	precio	referencia	precio
6	HL5635	162,44				
10	HL51050	162,44	HIS510	140,88	HA510	123,78
16	HL51670	162,44	HIS516	140,88	HA51625	123,78
25	HL52595	162,44	HIS525	140,88		
35	HL5635	162,44	HIS535	140,88	HA535	123,78
50	HL51050	162,44	HIS550	140,88	HA550	123,78
70	HL51670	162,44	HIS570	140,88	HA570	123,78
95	HL52595	162,44	HIS595	140,88	HA595120	123,78
120	HL5120	162,44				
150	HL5150	162,44				
185	HL5185	162,44				
240	HL5240	162,44				



sección mm <sup>2</sup>	Hexagonales para terminales desnudos y manguitos		Ovales para terminales aislados de ancho 5 mm		Hexagonales para terminales aluminio y bimetálicos	
	referencia	precio	referencia	precio	referencia	precio
10			HIS13/10	231,47	HA13/10	215,52
16	HL13/16	215,52	HIS13/16	231,47	HA13/16-25	215,52
25	HL13/25	215,52	HIS13/25	231,47	HA13/16-25	215,52
35	HL13/35	215,52	HIS13/35	231,47	HA13/35	215,52
50	HL13/50	215,52	HIS13/50	231,47	HA13/50	215,52
70	HL13/70	215,52	HIS13/70	231,47	HA13/70	215,52
95	HL13/95	215,52	HIS13/95	231,47	HA13/95-120	215,52
120	HL13/120	215,52	HIS13/120	231,47	HA13/95-120	215,52
150	HL13/150	215,52	HIS13/150	231,47	HA13/150	215,52
185	HL13/185	215,52			HA13/185	215,52
240	HL13/240	215,52			HA13/240	215,52
300	HL13/300	215,52				
400	HL13/400	215,52				

## MATRICES



sección mm <sup>2</sup>	Hexagonales para terminales desnudos y manguitos de ancho 5 mm		Ovales para terminales aislados de ancho 5 mm		Hexagonales para terminales aluminio y bimetálicos de ancho 7 mm	
	referencia	precio	referencia	precio	referencia	precio
6	L6	86,73				
10	L10	86,73	IS10	122,66		
16	L16	86,73	IS16	122,66	A16-25	86,73
25	L25	86,73	IS25	122,66	A16-25	86,73
35	L35	86,73	IS35	122,66	A35	86,73
50	L50	86,73	IS50	122,66	A50	86,73
70	L70	86,73	IS70	122,66	A70	86,73
95	L95	86,73	IS95	122,66	A95-120	86,73
120	L120	86,73			A95-120	86,73
150	L150	86,73			A150	86,73
185	L185	86,73			A185	86,73

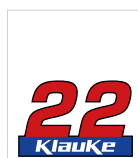

sección mm <sup>2</sup>	Hexagonales para terminales desnudos y manguitos de ancho 5 mm		Ovales para terminales aislados de ancho 5 mm		Hexagonales para terminales aluminio y bimetálicos	
	referencia	precio	referencia	precio	referencia	precio
6	L22/6	126,95				
10	L22/10	126,95	IS22/10	144,66		
16	L22/16	126,95	IS22/16	144,66	A22/16-25	126,95
25	L22/25	126,95	IS22/25	144,66	A22/16-25	126,95
35	L22/35	126,95	IS22/35	144,66	A22/35	126,95
50	L22/50	126,95	IS22/50	144,66	A22/50	126,95
70	L22/70	126,95	IS22/70	144,66	A22/70	126,95
95	L22/95	126,95	IS22/95	144,66	A22/95-120	126,95
120	L22/120	126,95	IS22/120	144,66	A22/95-120	126,95
150	L22/150	126,95	IS22/150	144,66	A22/150	126,95
185	L22/185	126,95			A22/185	126,95
240	L22/240	126,95			A22/240	126,95
300	L22/300	126,95				

## Sierras de corona

### Características generales



#### 1 Diseño de los dientes de corte

Los dientes de corte se caracterizan por un diseño de pendiente positiva y disposición variable que permiten realizar las operaciones de perforado de forma más suave y rápida evitando el "carrasqueo" inicial de las sierras convencionales.

#### 2 Material

Sierras fabricadas en acero extraresistente para prolongar la vida del producto.

#### 3 Base

La base trasera está diseñada con un elevado grosor respecto a las sierras convencionales. De esta forma se incrementa la estabilidad y se minimizan las vibraciones, reduciendo el esfuerzo de los dientes y prolongando la vida de la sierra.

#### 4 Material de los dientes

Las puntas de los dientes están cargadas con un 8% de cobalto ofreciendo una elevada dureza (Rc 65-68) y limitando el calentamiento de los dientes por lo que prolonga la vida de la sierra.

#### 5 Tratamiento de la superficie

La superficie ha recibido un tratamiento anticorrosivo seguido de un revestimiento de pintura en polvo con un acabado mate que le da el color gris característico.

#### 6 Refrigeración

Las ranuras de refrigeración permiten limitar el calentamiento del conjunto y disipar el calor de la zona de fricción.

#### 7 Corte

Las sierras pueden cortar todo tipo de material (acero, hierro forjado, latón, aluminio, fibra de vidrio, madera, plástico) hasta una profundidad de 41,3mm.

### Referencias

Ref. Árbol	Ø agujero (mm)	PG	ISO	RPM recom.		referencia	precio
				Acero	Inox.		
37155 ó 37157	14,3			580	300	19131	21,91
	15,9	PG9		550	275	19132	16,77
	17,5		M16	500	250	19133	16,77
	19,1	PG11		460	230	19134	16,77
	20,6	PG13	M20	425	210	19135	16,77
	22,2	PG16		390	195	19136	16,77
	23,8			370	185	19137	16,77
	25,4		M25	350	175	19138	17,54
	27			325	160	19140	17,54
	28,6	PG21		300	150	19141	18,49
	31,7			275	140	19144	18,49
	33,3		M32	260	135	19145	19,61
	34,9			250	125	19146	19,61
	38,1			230	115	19148	19,61
	39,7			220	110	19149	19,61
37156	41,3		M40	210	105	19150	19,61
	42,9			205	100	19151	19,61
	44,4			195	95	19152	24,02
	46			190	95	19153	24,02
	47,6	PG36		180	90	19154	24,02
	50,8		M50	170	85	19155	24,02
	52,4			165	80	19157	28,49
	54	PG42		160	80	19158	28,49
	57,2			150	75	19159	28,49
	58,7			145	75	19160	28,49

Ref. Árbol	Ø agujero (mm)	PG	ISO	RPM recom.		referencia	precio
				Acero	Inox.		
37156	60,3	PG48		140	70	19161	28,49
	63,5		M60	135	65	19162	30,84
	65			130	65	19163	30,84
	66,7			130	65	19164	30,84
	69,8			125	60	19165	30,84
	73			120	60	19166	30,84
	74			118	58	36170	31,40
	76,2			115	55	19167	31,40
	82,5			105	50	19169	31,40
	85,7			100	50	19170	31,40
	88,9			95	45	19171	31,40
	92,1			95	45	19172	36,51
	95,2			90	45	19174	43,21
	98,4			90	45	19175	45,78
	101,6			85	40	19176	47,99
	104,8			80	40	19177	51,82
	108			80	40	19178	67,87
	111,1			80	40	19179	80,34
	114,3			75	35	19180	93,64
	120,6			75	35	19181	104,05
127			65	30	19182	115,32	
139,7			60	25	19183	138,23	
152,4			55	25	19184	161,42	

## Expositor de sierras

Hay disponible un expositor para colocar encima del mostrador del punto de venta.

Diseñado para facilitar la compra al usuario, contiene las sierras de mayor consumo.

Expositor de estética moderna y elevada robustez, destaca también por su flexibilidad en la disposición de los productos

Incluye:



4 Sierra Ø17,5 (ISO16)	Ref. 19133
4 Sierra Ø20,6 (ISO20, Pg13)	Ref. 19135
4 Sierra Ø22,2 (Pg16)	Ref. 19136
4 Sierra Ø25,4 (ISO25)	Ref. 19138
4 Sierra Ø33,3 (ISO32)	Ref. 19145
4 Sierra Ø41,3 (ISO40)	Ref. 19150
3 Sierra Ø50,8 (ISO50)	Ref. 19155
3 Sierra Ø63,5 (ISO60)	Ref. 19162
3 Árbol para Sierras Ø>30,2	Ref. 37156
3 Árbol para Sierras Ø<=30,2	Ref. 37157
Expositor metálico 450x476x275mm (ancho, alto, fondo)	

Consultar para más información



## ACCESORIOS PARA SIERRAS

## Árboles para Sierras de corona

	Ø agujero	Ø eje de fijación	referencia	precio
	Hasta 30,2	6,4	<b>37157</b>	<b>18,85</b>
	Hasta 30,2	Hexagonal 11,1	<b>37155</b>	<b>21,83</b>
	Más de 30,2	Hexagonal 11,1	<b>37156</b>	<b>41,15</b>

## Brocas piloto de repuesto

descripción	referencia	precio
Para árboles 37155 y 37157	<b>37623</b>	<b>9,08</b>
Para árbol 37156	<b>38526</b>	<b>7,98</b>

## Conjunto de Sierras de corona (suministrado en caja de plástico)

contenido	cantidad	referencia	precio
Conjunto de Sierras de corona:		<b>06949</b>	<b>269,60</b>
Sierra de corona Ø agujero 17,5 (ISO 16)	1	19133	
Sierra de corona Ø agujero 20,6 (ISO 20 y Pg 13)	1	19135	
Sierra de corona Ø agujero 25,4 (ISO 25)	1	19138	
Sierra de corona Ø agujero 33,3 (ISO 32)	1	19145	
Sierra de corona Ø agujero 41,3 (ISO 40)	1	19150	
Sierra de corona Ø agujero 50,8 (ISO 50)	1	19155	
Sierra de corona Ø agujero 63,5 (ISO 60)	1	19162	
Árbol para Sierras de corona Ø agujero de más de 30,2	1	37156	
Árbol para Sierras de corona Ø agujero hasta 30,2	1	37157	
Estuche de plástico	1	37181	



(\*) suministrado en blister.







## LS50LFLEX Punzonadora con cabezal rotativo

LS50L FLEX perfeccionada – la nueva generación tiene un cabezal de aluminio en sustitución del cabezal de acero. Con este adelanto se reduce la dimensión y el peso en aproximadamente 780g de 2,9kg a 2,12kg

### Punzonadora electro-hidráulica

	descripción	referencia	precio												
	<ul style="list-style-type: none"> <li>• Cabezal rotativo</li> <li>• Tecnología Li-Ion</li> <li>• Capacidad de punzonado:               <ul style="list-style-type: none"> <li>▫ Punzones especiales 92 x 92 mm (2 mm acero suave )</li> <li>▫ Punzones redondos 80 mm (3 mm acero suave / 2 mm acero inox)</li> </ul> </li> <li>• Parada automática que prolonga la vida de la herramienta</li> <li>• Fuerza de prensado 50 kN</li> <li>• Peso incluyendo batería (3 Ah / 18 V) 2,0 kg</li> <li>• Unidad completa incluye espigas, contratuerca, batería y cargador de batería, todo en caja de plástico</li> </ul>	<b>LS50LFLEX</b>	<b>2.740,62</b>												
	<ul style="list-style-type: none"> <li>• Suministrada en caja de plástico (sin punzones)</li> <li>• Incluye cargador de baterías</li> <li>• Controlada por microprocesador</li> <li>• Capacidad de punzonado:               <table border="0"> <tr> <td>Chapa de acero de 2 mm:</td> <td>cuadrados hasta 138 x 138 mm</td> </tr> <tr> <td>Chapa de acero de 2,5 mm:</td> <td>redondo hasta Ø 96 mm</td> </tr> <tr> <td></td> <td>cuadrado hasta 92 x 92 mm</td> </tr> <tr> <td>Chapa de acero de 3 mm:</td> <td>rectangulares hasta 46 x 92 mm</td> </tr> <tr> <td></td> <td>cuadrados hasta 68 x 68 mm</td> </tr> <tr> <td>Chapa de acero de 3,5 mm:</td> <td>redondo hasta Ø 64 mm</td> </tr> </table> </li> </ul>	Chapa de acero de 2 mm:	cuadrados hasta 138 x 138 mm	Chapa de acero de 2,5 mm:	redondo hasta Ø 96 mm		cuadrado hasta 92 x 92 mm	Chapa de acero de 3 mm:	rectangulares hasta 46 x 92 mm		cuadrados hasta 68 x 68 mm	Chapa de acero de 3,5 mm:	redondo hasta Ø 64 mm	<b>LS60L</b>	<b>2.998,80</b>
Chapa de acero de 2 mm:	cuadrados hasta 138 x 138 mm														
Chapa de acero de 2,5 mm:	redondo hasta Ø 96 mm														
	cuadrado hasta 92 x 92 mm														
Chapa de acero de 3 mm:	rectangulares hasta 46 x 92 mm														
	cuadrados hasta 68 x 68 mm														
Chapa de acero de 3,5 mm:	redondo hasta Ø 64 mm														

### Accesorios

	descripción	referencia	precio
	Adaptador (pág. 279)	<b>NG2/230</b>	consultar
	Batería 18V/1.5 Ah, Li-Ion	<b>RAL1</b>	<b>341,71</b>
	Batería 18V/3.0 Ah, Li-Ion	<b>RAL2</b>	<b>431,31</b>
	Cargador de baterías (15min RAL1, 22min RAL2)	<b>LGL1</b>	<b>254,21</b>

## PUNZONADORAS HIDRÁULICAS MANUALES

## Punzonadora hidráulica manual recta Quick draw



## descripción

- Suministrada en caja de plástico (sin punzones)
- Fuerza de punzonado 80 kN
- Capacidad de punzonado:  
Redondo hasta Ø 64 mm y cuadrado hasta 68 x 68mm en chapa de acero de 3 mm

## referencia

7804E

## precio

1.210,97

## Punzonadora hidráulica manual acodada Quick draw 90



## descripción

- Suministrada en caja de plástico (sin punzones)
- Cabezal acodado 90°
- Cabezal giratorio 180°
- Fuerza de punzonado 80 kN
- Capacidad de punzonado:  
Redondo hasta Ø 64 mm y cuadrado hasta 68 x 68mm en chapa de acero de 3 mm

## referencia

7904E

## precio

1.568,77

## Punzonadora hidráulica manual alta capacidad



## descripción

- Suministrada en caja de plástico (sin punzones)
- Fuerza de punzonado 110 kN
- Capacidad de punzonado:  
Redondo hasta Ø 143,7 mm y cuadrado hasta 138 x 138 mm en chapa de acero de 3 mm

## referencia

7646

## precio

1.597,82

## Punzonadora hidráulica de pedal alta capacidad



## descripción

- Suministrada en caja metálica (sin punzones)
- Fuerza de punzonado 110 kN
- Capacidad de punzonado:  
Redondo hasta Ø 143,7 mm y cuadrado hasta 138 x 138 mm en chapa de acero de 3 mm

## referencia

7625

## precio

2.333,77

## Accesorios

## Espigas de repuesto para punzonadoras hidráulicas 7804E/7904E

descripción	referencia	precio
Para punzones Ø de 15,2 a 30,5 mm	30043	24,83
Para punzones Ø de 32,5 a 64,0 mm	31872	77,94

## Espigas de repuesto para punzonadoras hidráulicas 7625/7646/LS60L/LS50LFLEX

descripción	referencia	precio
Para punzones Ø de 15,2 a 30,5 mm	30043	24,83
Para punzones Ø de 32,5 a 64,0 mm	2113B	63,64

## Otros accesorios

descripción	7804E	7904E	7625	7646	LS60	referencia	precio
Adaptador	•	•			•	33967	51,57
Adaptador	•	•			•	60114	50,03
Adaptador	•	•			•	60167	65,93
Manguito de espiga			•	•		03170	70,83
Separador corto	•	•	•	•	•	03248	17,62
Separador medio			•	•		03249	18,85
Separador largo			•	•		06904	19,06

## SISTEMA DE PUNZONADO RÁPIDO SPEED-PUNCH



## Ventajas

- Manejo sencillo y gran ahorro de tiempo debido al sistema de cierre rápido.
- Adecuado para acero suave (St37), plástico y aluminio hasta 3,5mm de grosor.
- Utilizar la herramienta electrohidráulica LS50-FLEX para una máxima velocidad y rendimiento.

HASTA  
**3X**  
+ RÁPIDO



Ver vídeo  
de cómo  
funciona

## Referencias

	referencia	precio
Matriz y punzón ISO 16 (16,2 mm)	52055431	63,92
Matriz y punzón ISO 20 (20,4 mm)	52055432	63,92
Matriz y punzón PG 16 (22,5 mm)	52055433	65,10
Matriz y punzón ISO 25 (25,4 mm)	52055434	68,43
Matriz y punzón ISO 32 (32,5 mm)	52055435	91,59
Matriz y punzón ISO 40 (40,5 mm)	52055436	116,93
Matriz y punzón ISO 50 (50,8 mm)	52055437	200,94
Matriz y punzón ISO 63 (64,0 mm)	52055438	246,36
Pinza SPEED LOCK & Espárrago 9,5 mm para ISO 16/20/25 y PG 16	52055439	87,94
Pinza SPEED LOCK & Espárrago 19 mm para ISO 32/40/50/63	52055440	103,79



## Conjunto de punzones, matrices y bloques Speed Punch

	referencia	precio
Contenido del conjunto:	<b>52055439SET</b>	<b>566,20</b>
Matriz y punzón ISO 16 (16,2 mm)	52055431	
Matriz y punzón ISO 20 (20,4 mm)	52055432	
Matriz y punzón ISO 25 (25,4 mm)	52055434	
Matriz y punzón ISO 32 (32,5 mm)	52055435	
Matriz y punzón ISO 40 (40,5 mm)	52055436	
Pinza SPEED LOCK & Espárrago 9,5 mm para ISO 16/20/25 y PG 16	52055439	
Pinza SPEED LOCK & Espárrago 19 mm para ISO 32/40/50/63	52055440	
Caja plástica de transporte		



**PUNZONADORES***Punzonado eficiente con Slug-Buster y Slug-Splitter*

Las herramientas de punzonar Greenlee marcan la diferencia por su elevada calidad de diseño y fabricación. Su larga vida útil y facilidad de uso son ampliamente reconocidas. Las herramientas son adecuadas para utilizar en el punzonado de acero. Adicionalmente la serie Slug Splitter es adecuada para planchas de inox V2A.

**Slug Buster y Slug Splitter**

- Punzonado y partición eficiente
- Perfil de punzonado patentado, se caracteriza por partir el aro
- Filos de corte innovadores reducen el esfuerzo.

**Ventajas:**

- El aro cae de la matriz ahorrando tiempo.
- Eficiencia de trabajo.
- Alarga la vida útil.

**Útil para:**

- Para agujeros desde 12.5 mm hasta 143.7 mm.
- Para planchas metálicas hasta 3.5 mm de grosor.
- Extremadamente resistente con larga vida útil.
- Para operación manual e hidráulica.

**Herramientas de punzonado**

Serie	Acero	Acero inox.	Parte el aro	Manual	Hidrául.	Dimens. (mm)	Grosor material
Slug Buster	●		●	●	●	12.5-64	<=3mm
Slug Splitter	●	●	●		●	15.2-64	<=3.5mm

**PUNZONADORES SLUG-BUSTER****Juegos de punzón, matriz y tornillo**

06727

Ø agujero	tamaño estándar		referencia	precio
	ISO	Pg		
12,5 mm	12		06727	76,54
15,2 mm		9	31989	79,89
16,2 mm	16		35177	79,89
18,6 mm		11	31990	79,89
20,4 mm	20	13	31991	79,89
22,5 mm		16	31962	79,89
25,4 mm	25		35178	101,40
28,3 mm		21	31993	101,40
30,5 mm			36508	101,40
32,5 mm	32		35179	135,92
37,0 mm		29	31995	139,47
40,5 mm	40		35180	171,38
47,0 mm		36	31996	193,77
50,8 mm	50		35181	203,98
60,0 mm		48	31998	224,47
64,0 mm	63		35182	239,59

Todas las referencias se suministran en blister.



## PUNZONADORES SLUG-BUSTER

## Accesorios



## Matrices y punzones de repuesto

Ø agujero	tamaño estándar		Matrices de repuesto		Punzones de repuesto	
	ISO	Pg	referencia	precio	referencia	precio
12,5 mm	12		06729	16,28	06728	41,72
16,2 mm	16		35162	21,19	35163	52,43
20,4 mm	20	13	32004	20,50	31971	52,43
22,5 mm		16	14722	21,19	31756	52,43
25,4 mm	25		35164	21,19	35165	52,43
30,5 mm			36279	27,89	36284	70,97
32,5 mm	32		35168	26,65	35169	75,06
40,5 mm	40		35159	47,12	35158	97,49
50,8 mm	50		35161	64,30	35160	126,41
63,5 mm	63		35166	86,06	35167	149,89

Para dimensiones superiores consultar



04042

## Tornillos de repuesto

para punzones Ø	referencia	precio
12,5 mm	04218	8,43
15,2 a 30,5 mm y para conjuntos 36690, 36691, 36692 y 36693	00042	30,63
25,4 y 32,5 a 43,2 mm	04040	69,10
47,0 a 64,0 mm	04042	72,43

## Espigas para punzonadoras hidráulicas 7804E/7904E

para punzones Ø	referencia	precio
15,2 a 30,5 mm	30043	24,83
32,5 a 64,0 mm	31872	77,94

## Espigas para punzonadoras hidráulicas 7625/7646/LS60L/LS50LFLEX

para punzones Ø	referencia	precio
15,2 a 30,5 mm	30043	24,83
32,5 a 64,0 mm	2113B	63,64

SPEED-NUT  
CIERRE RÁPIDO PARA PUNZONES CUADRADOS Y RECTANGULARES

## Referencias



descripción	referencia	precio
Unidad completa de cierre rápido SpeedNut	SLSN34	173,49
Espiga SpeedNut	SLSNDS34	53,79
Cierre rápido de bayoneta	SLSNN34	119,70

## PUNZONADORES CUADRADOS (ACCIONAMIENTO CON HERRAMIENTA HIDRÁULICA)

## Juegos de punzón, matriz, espiga y contratuerca



60019

Agujero	Máximo espesor acero mm.	Agujero montaje Ø mm	referencia	precio
46 x 46 mm	3.0	30.2	60019	1.065,14
68 x 68 mm	3.0	30.2	60171	1.318,26
92 x 92 mm	3.0	30.2	60174	1.884,79

## Accesorios



60118

descripción	agujero	referencia	precio
Espiga de repuesto	46 x 46 a 92 x 92 mm	60118	155,53
Contratuerca de repuesto		60235	93,42

## CONJUNTOS DE PUNZONADORES SLUG-BUSTER

Conjuntos de punzones y matrices ISO, sin tornillos (para utilización con punzonadoras)



Ø agujero

**Compuesto por:**  
Matriz y punzón agujero Ø 16,2 a 40,5mm  
(ISO16 a ISO40)

referencia

35617

precio

390,10

Conjuntos de punzones ISO (suministrados en caja de plástico con herramienta de carraca)



descripción

**Compuesto por:** ISO 16 a ISO 40  
Matriz y punzón agujero Ø de 16,2 a 40,5 mm  
Tornillos 00042 y 04040, broca escalonada  
36018, herramienta de carraca 34941, caja  
plástico 36685

referencia

36692

precio

620,01



**Compuesto por:** ISO 16 a ISO 63  
Matriz y punzón agujero Ø de 16,2 a 63,5 mm  
Tornillos 00042 y 04040, broca escalonada  
36018, herramienta de carraca 34941, caja  
plástico 36685

referencia

36693

precio

1.054,75

PUNZONADORES SLUG-SPLITTER PARA ACERO INOXIDABLE  
(ACCIONAMIENTO CON HERRAMIENTA HIDRÁULICA)

Matrices y punzones de repuesto

Ø agujero	tamaño estándar		Max. espesor de material mm acero inox	Matrices de repuesto		Punzones de repuesto	
	ISO	Pg		referencia	precio	referencia	precio
15,2 mm		9	2.5	31126	41,05	31117	134,33
16,2 mm	16		2.5	04598	49,49	04599	148,07
18,6 mm		11	2.5	31128	50,90	31119	148,20
20,4 mm	20	13	2.5	31129	51,57	31120	166,04
22,5 mm		16	3.5	28155	52,35	28154	185,39
25,4 mm	25		3.5	04601	52,65	04602	204,71
28,3 mm		21	3.5	28157	54,68	28156	211,54
30,5 mm			3.5	36489	55,64	36490	223,22
32,5 mm	32		3.5	04603	56,09	04605	225,64
37,0 mm		29	3.5	31135	58,92	31122	249,30
40,5 mm	40		3.5	04607	65,29	04608	258,99
47,0 mm		36	3.5	31131	110,43	31123	349,52
50,8 mm	50		3.5	04609	125,11	04611	414,82
60,0 mm		48	3.5	31133	141,86	31125	463,39
63,5 mm	63		3.5	04613	142,93	04614	475,38



04602



04601

Espigas para punzonadoras hidráulicas 7804E / 7904E / 7625 / 7646 / LS60L / LS50LFLEX

Ø agujero

15,2 a 25,4 mm

referencia

29451

precio

103,00

28,3 a 63,5 mm

referencia

29452

precio

91,16

## GUÍA DE SELECCIÓN PARA TORNILLOS Y ESPIGAS DE RECAMBIO (TAMAÑO REAL)

Accionamiento manual

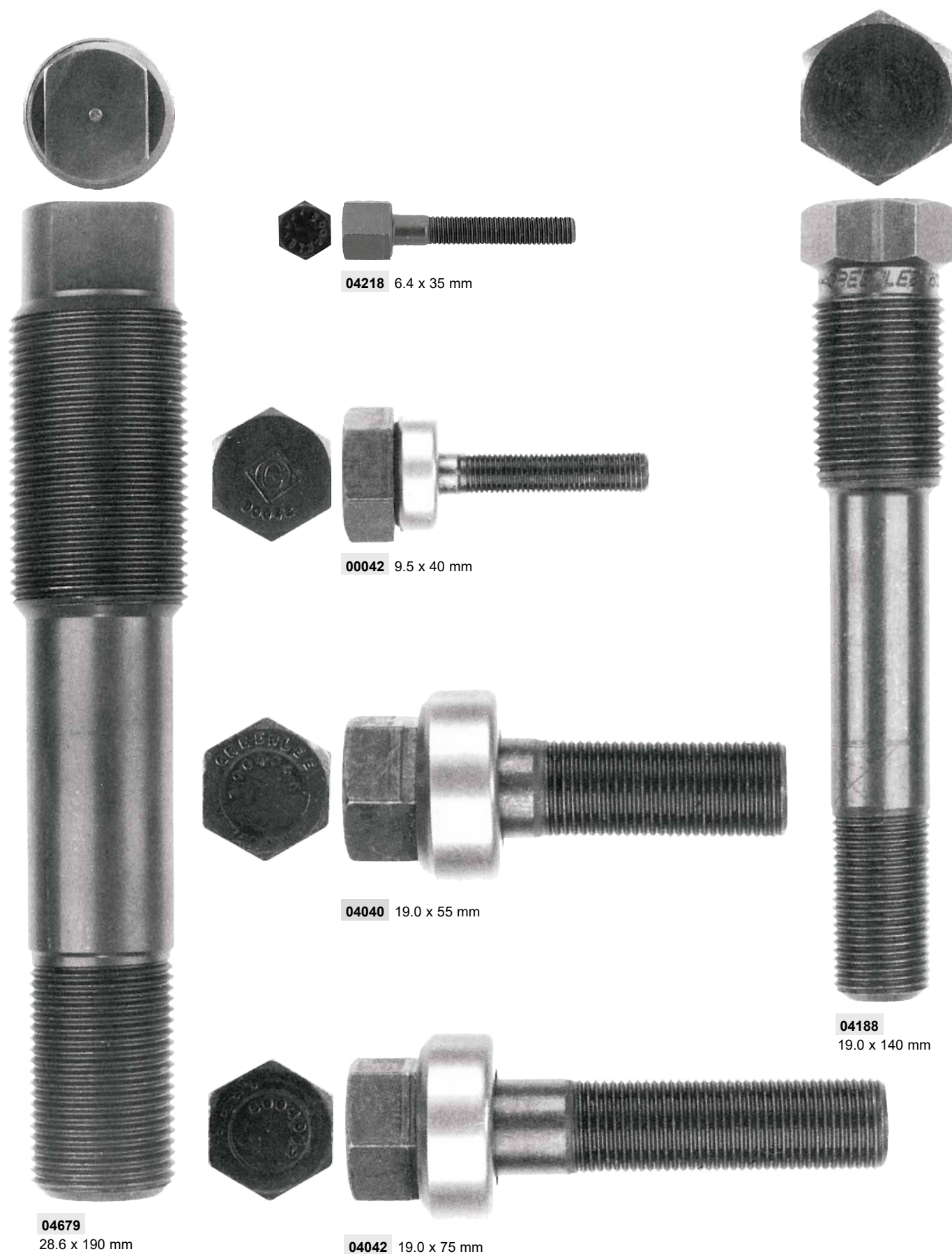

Accionamiento con herramienta hidráulica

	30043	31872	03294	29451	29452	03170
7804E	•	•		•	•	
7904E	•	•		•	•	
7646	•		•	•	•	•
7625	•		•	•	•	•
LS60L/LS50LFLEX	•		•	•	•	•



**30043** 9.5 x 71 mm

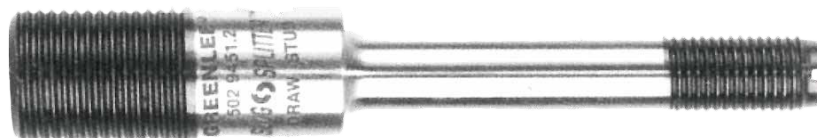

**29451** 11.1 x 108 mm (Inox.)

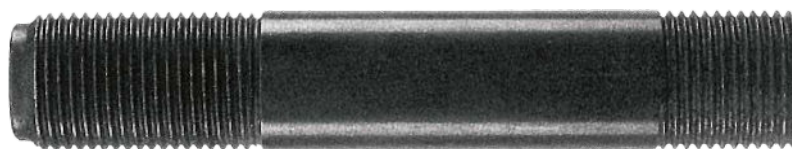

**31872** 19.0 x 105 mm

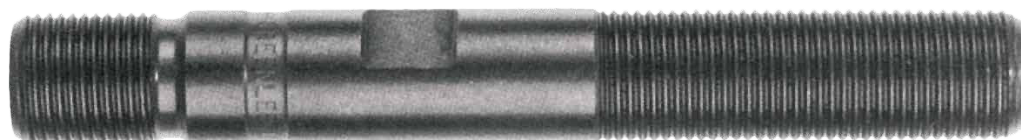

**2113B** 19 x 135 mm



**03170** 28.6 x 76 mm



Adaptador

**33967** 19 x 48 mm (interior 9.5 mm)

**60114** 19 x 48 mm (interior 6.3 mm)

**60167** 19 x 48 mm (interior 12.7 mm)



**29452**  
19.0 x 140 mm  
(Inox.)



## Brocas

Ranurado en espiral consigue más agujeros con menor esfuerzo

- Ranurado espiral (DBGM) obtiene un mejor rendimiento en el corte con un nivel de esfuerzo menor.
- Menor esfuerzo reporta también un menor desgaste.
- Mayor precisión en los agujeros evitando problemas de utilización



### Brocas guía para agujeros guía de los punzonadores slug-buster y slug-splitter

	Ø agujero	referencia	precio
	9,7 mm	36018 *	67,64
	12,7 mm	34410	49,17

### Brocas escalonadas



36022

	Ø agujero	referencia	precio
	12,5 a 30,5 mm	36020	188,72
	16,2 a 32,5 mm	36022 *	188,72

### Conjunto Combi Brocas (con brocas M3-M10, adaptador para destornillador eléctrico y estuche)



descripción	referencia	precio
<ul style="list-style-type: none"> <li>• Herramienta de precisión. Perfora, rosca y desbarba en una operación</li> <li>• Fabricada con acero de alta velocidad de larga duración</li> <li>• Para acero dulce, acero inoxidable y metales no férricos</li> <li>• Diámetro de rosca igual a grueso máximo de material</li> </ul>	11630	124,87

### Brocas de recambio

descripción	referencia	precio
M3	11631	19,34
M4	11632	19,34
M5	11633	19,34
M6	11634	19,34
M8	11635	19,34
M10	11636	23,03
Adaptador para destornillador eléctrico	11637	8,88



Perforar, rescar y desbarbar en una sola operación

## INSTALACIÓN DE CUADROS ELÉCTRICOS

## Cortachaveteros

imagen	descripción	referencia	precio
	Permite la realización de chaveteros de 4,7 mm y 3,2 mm en una operación	720	339,41

## Cortadora y punzonadora de carriles

imagen	descripción	referencia	precio
	Herramienta que permite cortar y punzonar sin rebarba hasta 5 perfiles diferentes y realizar agujeros de 12 x 6,4 mm Horizontales y verticales <ul style="list-style-type: none"> <li>• Ángulo de corte preciso</li> <li>• Longitud ajustable (máx. 1.000 mm)</li> <li>• Agujeros para montaje en bancada</li> <li>• Equipo opcional para operación hidráulica</li> </ul> Se suministra con: <ul style="list-style-type: none"> <li>• Tope longitudinal</li> <li>• Dispositivo de fijación de medida</li> <li>• Mando manual</li> <li>• Dispositivo de centrado</li> <li>• Conjunto de matrices</li> </ul>	11541	3.299,07

## Dobladora de pletina

imagen	descripción	referencia	precio
	Solución compacta que permite realizar con una única herramienta base y sus accesorios, las funciones de cortado, punzonado y doblado de pletinas Al/Cu hasta 120 x 12 mm <ul style="list-style-type: none"> <li>• Fuerza de trabajo: 185 kN</li> <li>• Presión máxima: 700 bar</li> <li>• Dimensiones: 480 x 500 x 360 mm</li> <li>• Peso aproximado: 51 kg</li> </ul>	Consultar	-

## DETECCIÓN

## Detector de tensión GT-12A

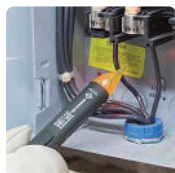

- Interruptor de encendido y apagado para prolongar la vida útil de la pila.
- Doble señalización, Led de alta luminosidad y sonido de alarma. Modo silencioso.
- Sistema patentado de autodiagnosís automático (cada 2 segundos) .
- Suministrado en formato blister

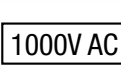

Incluye 2 pilas de 1,5V tipo AAA

descripción	referencia	precio
50-1000V AC      50-500 Hz      CAT IV, 1.000 V	GT-12A	31,00